



**OWNERS MANUAL
MICROPHONE SYSTEMS
USB 7392 - 7393**



GENERAL SAFETY INSTRUCTIONS

- Always read the user guide before using the equipment.
- Keep the user guide in a place where everyone can read it.
- Use the equipment indoors and not in humid environments.
- Never remove or insert a plug from or into a wall socket with wet hands.
- If the plug and/or cable and/or cable input of the equipment is damaged it must be repaired by a professional.
- Always take the plug out of the wall socket in the event of a thunderstorm, and also when the equipment is not being used for a while.
- Never remove the plug from the power socket by pulling on its cable.
- Install the equipment in such a way that sufficient cooling is possible.
- Never use the appliance in the vicinity of heat sources and/or in direct sunlight.
- Make sure that no small objects or liquids can get in to the appliance.
- Only clean the appliance with a slightly moist dust-free cloth. Do not use cleaning products or solutions!
- The appliance contains no components, other than those mentioned in the user guide that can be repaired or replaced by the user.
- If the appliance is defective, it must be repaired by a US Blaster qualified repairs company.
- Keep the equipment out of the reach of children.

Do not carry out any repairs on the equipment yourself; doing so will invalidate the guarantee. The equipment may also not be modified; doing so will also invalidate the guarantee. The guarantee is also invalidated if accidents and damage of any form are caused as a result of improper use and/or not heeding the warnings in general as laid out in this user guide. US Blaster Europe accepts no responsibility for any personal accidents as a consequence of not following the safety instructions and warnings. This is also the case for consequential loss in any form.

Keep the packaging safe so that, if the equipment is defective, you can send it back in its original packaging and so avoid any damage.



USB 7392 - 7393

Microphone systems

GENERAL SPECIFICATIONS

- Two-channel system
- Two handheld transmitters
- Working frequency range: UHF 520-820MHz
- PLL system
- Diversity (selective reception)
- 2x16 selectable frequencies
- LCD display (liquid crystal display)

TRANSMITTER DESCRIPTION

1. Sound Settings

These settings enable the user to set the volume of audio signals at the signal inputs for each channel.

Note: If you set the volume too high, the sound may be distorted.

Note: If volume setting is too high when the system operates near speakers, it may result in Larsen effect in the speakers.

2. LED Display

Displays for each channel indicate all indications necessary to a proper function of the HF system:

- frequency being used
- number of the channel corresponding to the frequency being used
- RF reception level
- AF audio signal level
- Receiving aerial indicator: 1 or II
- Sound attenuation (cut-off) indicator: Mute

3. Frequency Confirmation Button

This button allows you to confirm the frequency selected. In addition, it allows you to confirm receiver settings.

The button is also used to lock a working frequency.

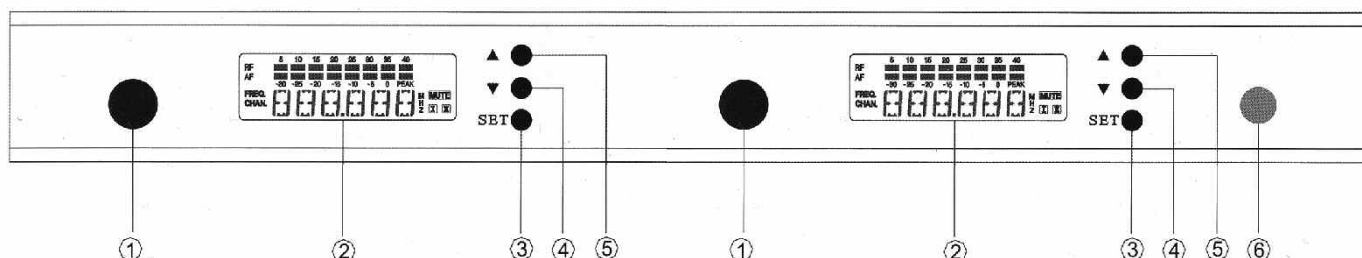



USB 7392 - 7393 Microphone systems

4. Frequency Selection Button (Down)

This button (Down) allows you to select a working frequency of the receiver. It also allows you to change receiver settings.

Note: To ensure a proper function of the HF system, the transmitter (handheld microphone or belt case) and the receiver must be set to the same working frequency.

5. Frequency Selection Button (Up)

This button (Down) allows you to select a working frequency of the receiver. It also allows you to change receiver settings.

Note: To ensure a proper function of the HF system, the transmitter (handheld microphone or belt case) and the receiver must be set to the same working frequency.

6. On/Off Button

This button allows you to turn the receiver on or off.

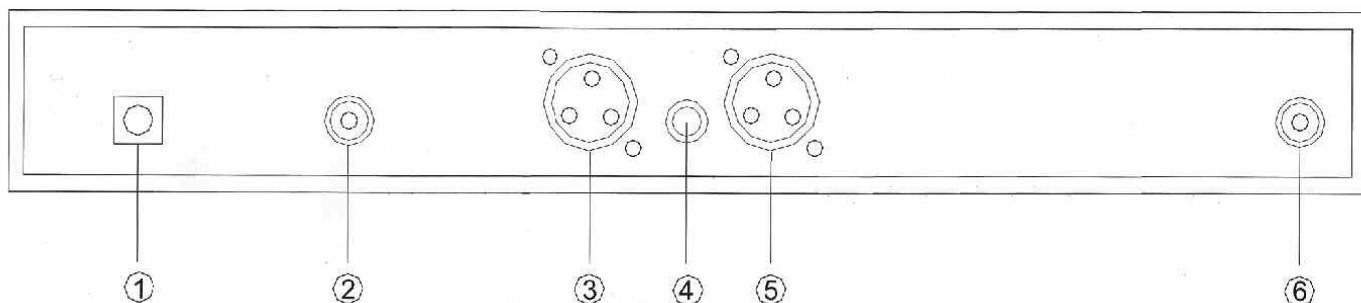
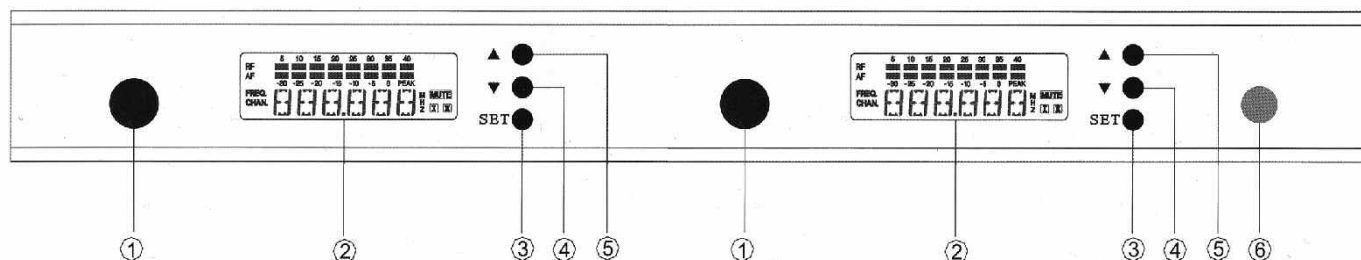

1. A-Aerial Connector

Connect the aerial (supplied with the microphone set) to this socket.

2. Power Supply Connector

Connect the DC 12V power supply (supplied with the microphone set) to this socket. Note: Do not connect other types of power supply (an AC one or a DC one supplying more than 12V). Otherwise, it may result in damage to the receiver.

3. B-Channel Symmetrical Output

This socket is an audio output for the B-channel of the receiver. Connect this output to the microphone input of your audio mixer or directly to an input of your amplifier.

Note: It is a symmetrical output. Therefore, use a symmetrical cable and XLR connector.

4. Mix Asymmetrical Output

This socket is an audio output mixing both channels. Connect this output to the microphone input of your audio mixer or directly to an input of your amplifier.

Note: It is an asymmetrical output. Therefore, use an asymmetrical cable and 6.35mm jack.



USB 7392 - 7393

Microphone systems

5. A-Channel Symmetrical Output

This socket is an audio output for the A-channel of the transmitter. Connect this output to the microphone input of your audio mixer or directly to an input of your amplifier.

Note: It is a symmetrical output. Therefore, use a symmetrical cable and XLR connector.

6. A-Aerial Connector

Connect the aerial (supplied with the microphone set) to this socket.

PUTTING THE RECEIVER INTO OPERATION

- Connect both aerials to the sockets designed for them (A and B).
- Direct them to a 90Y direction in relation to the receiver.
- Connect the DC 12V power supply to the power supply connector.

Warning: Do not connect other types of power supply (an AC one or a DC one supplying more than 12V). Otherwise, it may result in damage to the receiver..

- Set the volume adjustment buttons for each channel to minimum and, then, press the On/Off button and hold it depressed for 1 to 2 seconds.
- By using the Up and Down buttons, set working frequencies for each channel and, then, confirm the frequencies by pressing the Set button.

Note: Receiver specifications are included below in this operating manual.

- To turn the receiver off, press the On/Off button (2) and hold it depressed for 1 to 2 seconds. The LCD will show "SYSOFF".

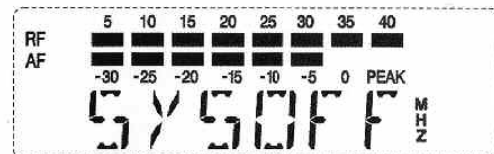

LCD DISPLAY DESCRIPTION

1. RF Indicator

It indicates the level of RF signal (the signal received from the microphone).

2. AF Indicator

It indicates the level of AF signal (channel output signal).

3. Working frequency

It indicates the frequency used in operation.

4. A Aerial Indicator

As it is a selective reception receiver, it chooses the aerial via which the reception is the best. If the display shows I, it means that reception is carried out by means of the A aerial.

5. B Aerial Indicator

As it is a selective reception receiver, it chooses the aerial via which the reception is the best. If the display shows II, it means that reception is carried out by means of the B aerial.

6. Sound Attenuation Indicator

This logo is to inform you of the fact that the unit operates in the "mute" mode (that means that no sound is at the channel output – either nobody speaks into the microphone or the receiver frequency differs from the transmitter frequency).

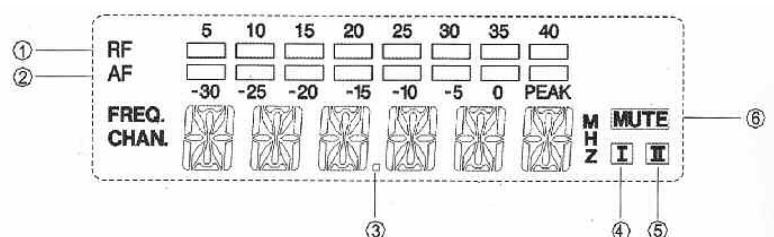



USB 7392 - 7393 Microphone systems

FREQUENCY SETTING CHANGE

- To obtain the display required, press the Set button.
- By using the Up & Down buttons, select another channel. The display starts blinking.
- Press the Set button again to confirm your selection.

Change between Frequency/Channel Number displaying:

- Press the Set button and hold it depressed until the LCD shows "DISPLAY".
- After 2 to 3 seconds, the display will show either FREQ (for frequency) or CHANNL (for channel).

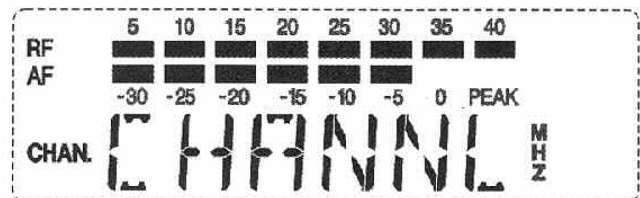
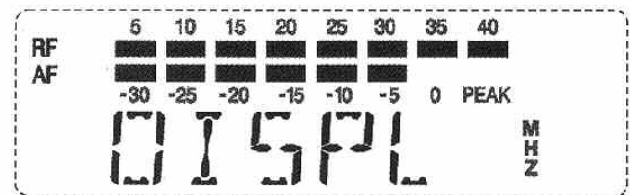
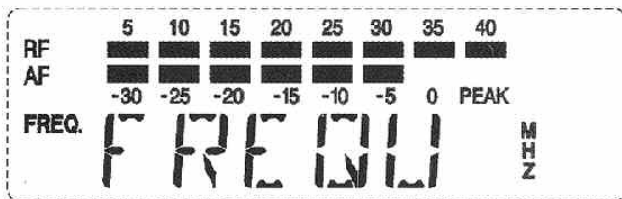

- Select from between the two options by pressing the Up and Down buttons.
- The display starts blinking.
- Confirm your selection by pressing the button.

SENSITIVITY SETTING

Press the SET button and hold it depressed until the LCD shows "LOCK".

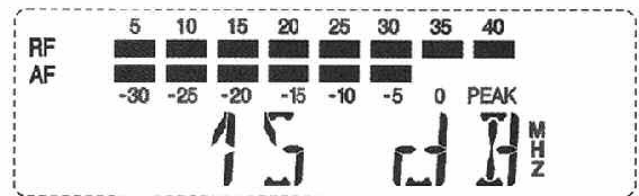
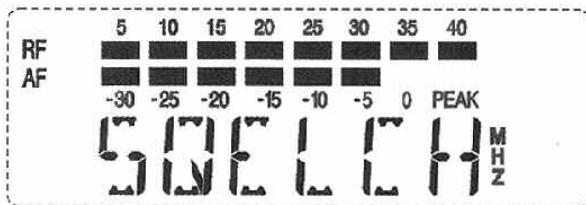

- After 2 to 3 seconds, the display will show "XX* dB" (* the value depends on particular settings). The value is to inform you of the level of the receiver sensitivity.
- The sensitivity setting allows you to set a resistance of the receiver against interferences. The value can be set within range from 0 to 40dB. The higher the value, the higher is the resistance against interferences. The lower the value, the lower is the resistance of the receiver against interferences. Standard value is 15dB.
- To select another channel, use the Up & Down buttons. The display starts blinking.
- Press the Set button again to confirm your selection.



USB 7392 - 7393 Microphone systems

RECEIVER LOCKING

- Press the SET button and hold it depressed until the LCD shows "LOCK".
- The display will show either "LOC ON " or "LOC OFF".
(LOCK ON means that the system is locked at a frequency. Frequency setting cannot be changed, and the system cannot be turned off).
- By using the Up & Down buttons, select either LOC ON or LOC OFF.
- Press the Set button again to confirm your selection.

FREQUENCY SETTING CHANGE

- Press the Set button and hold it depressed until the LCD shows CH001 * (channel number) or 750.000* (* frequency value) (*the value depends on particular settings).

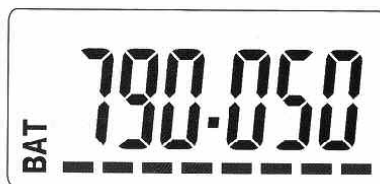
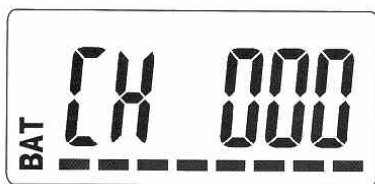

- To select a channel of another frequency, use the Up and Down buttons (channel numbers range from 1 to 99). The display starts blinking.
- Press the Set button to confirm your selection.

Warning:

- If you do not press the Set button to confirm your selection, the changes will not be confirmed.
- Use the same frequency as that set for the receiver.

Change between Frequency/Channel Number displaying:

- Press the Set button and hold it down until the LCD shows "DISPLAY".
- After 2 to 3 seconds, the display will show either FYE 9u (for frequency) or CHAnn1 (for channel) – refer to figure 19.
- Use the Up and Down buttons to select from between the two options.
- The display starts blinking.
- Press the Set button to confirm your selection.



USB 7392 - 7393
Microphone systems

TRANSMITTER LOCKING

- Press the SET button and hold it down until the LCD shows "LOCK".
- The display will show either "LOC ON" or "LOC OFF".
(LOCK ON means that the system is locked at a frequency. Frequency setting cannot be changed, and the system cannot be turned off).
- Use the Up & Down buttons to select either LOC ON or LOC OFF.
- Press the Set button again to confirm your selection

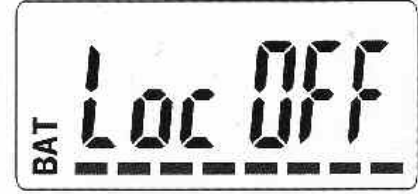
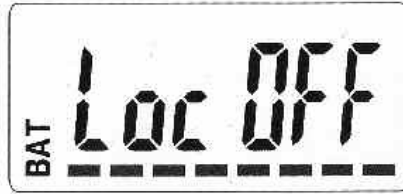
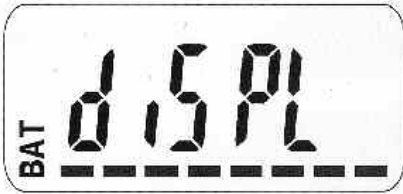

WARNING

1. If the receiver is turned on, showing "Un LOCK" on the display, or the red LED indicator on the transmitter is blinking, it means that the receiver or transmitter is out of operation. In that case, refer to your dealer.
2. If you use more UHF systems at the same time, set the frequency of each system as far from the other frequencies as possible to avoid interferences between the systems.
3. When inserting batteries into the transmitter (handheld type or belt case), ensure their proper polarities; otherwise, it may result in damage to your transmitter.
4. Set a proper sensitivity of the receiver to obtain the best possible reception.

TECHNICAL SPECIFICATIONS

General

Mode:.....PLL
 Frequency range:.....520Mhz - 820Mhz
 Modulation:FM
 Maximum deviation:+/-45 Hz
 Frequency response:80Hz - 15 KHz (+/-3dB)
 Operating temperature: -10 °C do + 50 °C

Handheld transmitter

Transmitting output:25 to 30mW Dynamic
 Chamber:Dynamic
 Batteries:2 x 1.5V, alkaline AA

Receiver:

Sensitivity:12dBuV
 Sensitivity range:12 to 32 dbU
 Symmetrical output:0 to 0.5V / 600 Ohms
 Asymmetrical output:0 to 0.5V / 600 Ohms
 Power supply:DC 12-14V
 Power consumption:300mA

HANDHELD TRANSMITTER

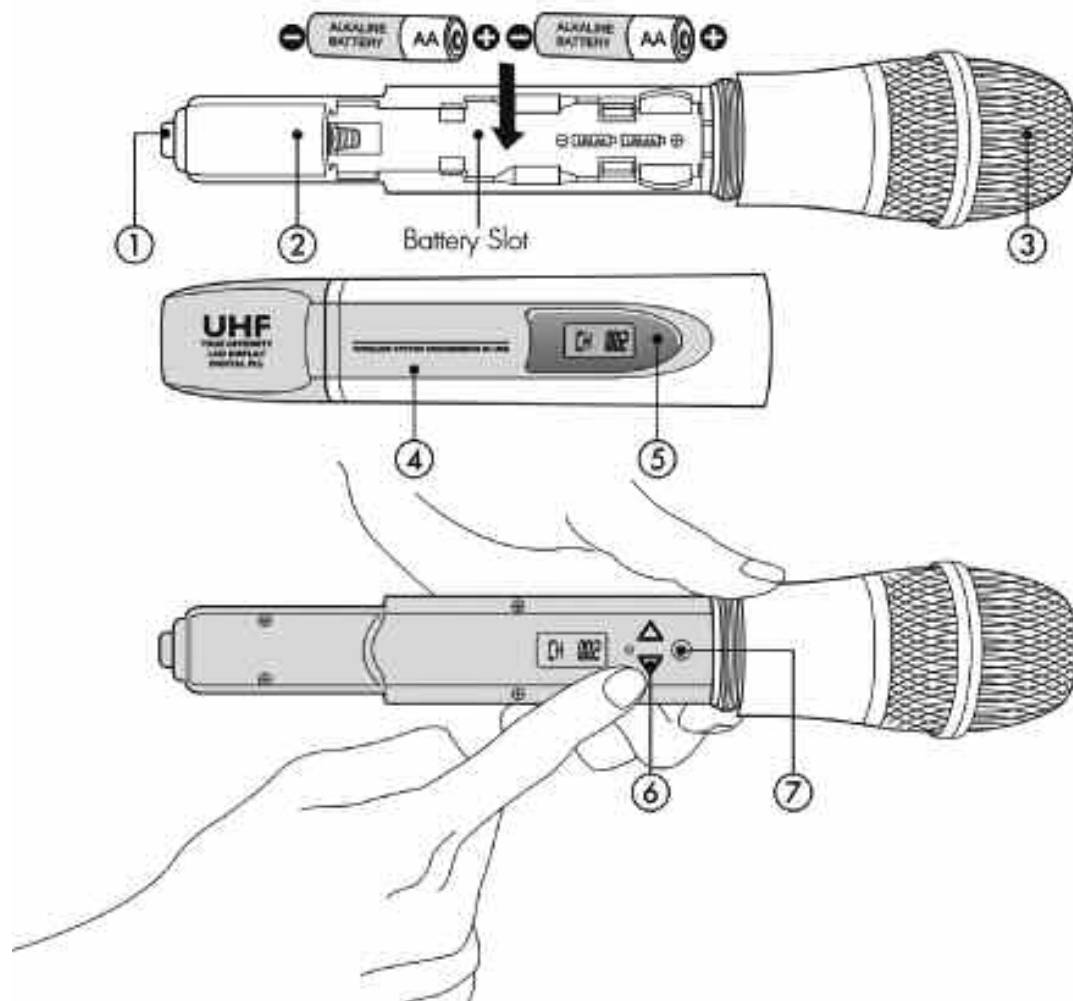

1. Powerswitch:

To turn on press and hold the power button located on the bottom cap of the transmitter for 2-3 seconds, until the LCD screen's light is on. To turn off press and hold the power button until LCD screen's light is off.

2. Built-in Transmitter antenna

3. Condenser and grille

4. Battery Cover: Insert 2 AA batteries into the battery slot, putting battery's polarity on different ends may damage system and your warranty may be terminated if damage does occur because of it.

5. Battery power indicator light: If this light is flashing it means the battery power is low and must be replaced.

6. up and down buttons: Adjustment buttons to change system statuses.

7. Set button: Opens the different statuses your system lets you adjust, and confirms adjustments.

NOTE: After using set and the up and down buttons to adjust your receiver's status, press set again to confirm, or your adjustments will remain the same.

USB 7392 - 7393
Microphone systems



WIRELESS MICROPHONE

First, push the release button on the bottom cap, then twist open the handle.

(*Optional: You can switch the caps with 6 different colors; green, blue, yellow, silver, orange and black. Sold separately).

NOTE: If you or anyone do any damage, either accidental or incidental, on the transmitter [microphone] head's grille, we have the right void your warranty.

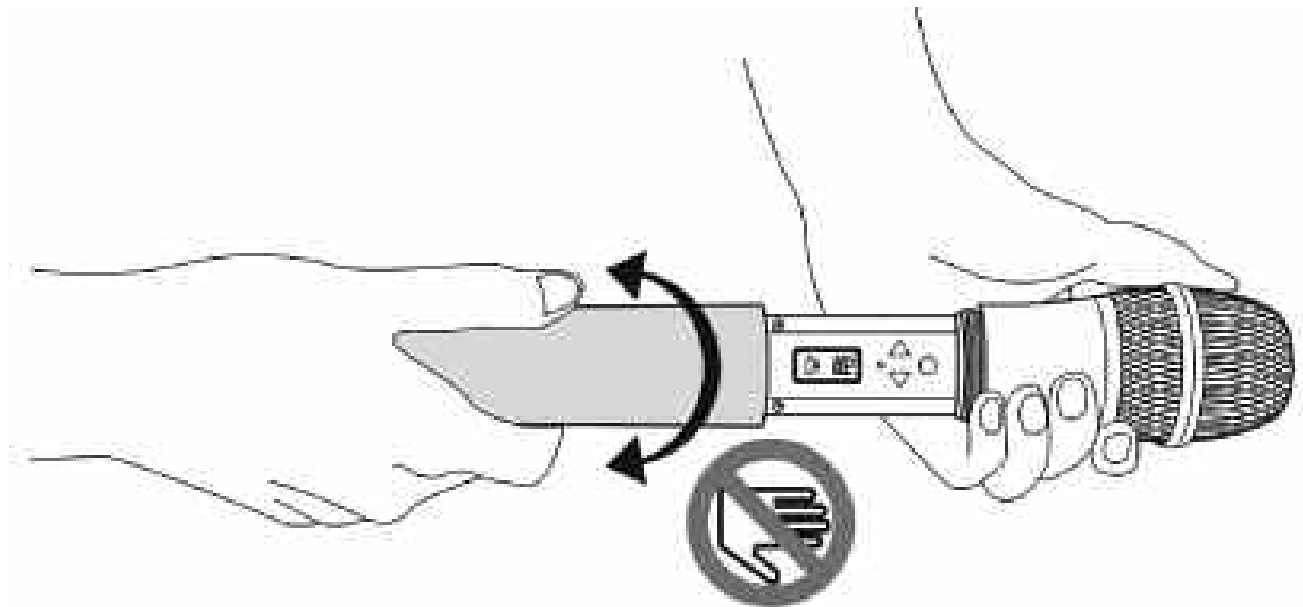

NOTE: When twisting back on the handle, don't twist it too firmly or it may damage the transmitter (wireless microphone).

NOTE: Damage because of improper usage will void your warranty.

WIRELESS MICROPHONE

Then, pull open handle to reveal the transmitter's lcd monitor.

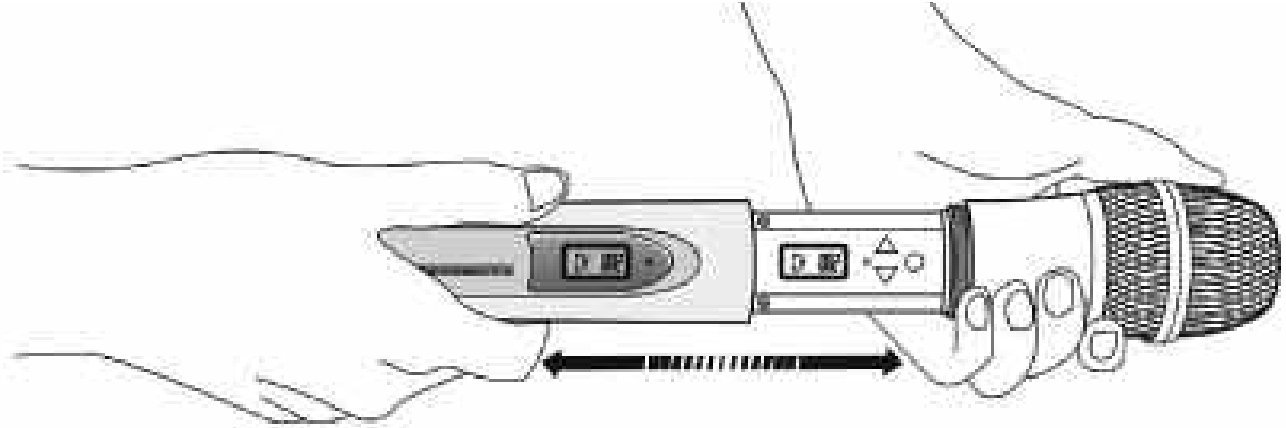

NOTE: When pulling out handle, make sure that you pull it straight out.

Then, to change the settings, press "SET" to switch to the mode you want to adjust on the transmitter, and up and down to select. Press "SET" again to confirm. when the battery is low, the light above the lcd screen will be flashing.

To modify the other modes, press "SET" to that mode and the up or down button to select the adjustments. Press "SET" again to confirm.

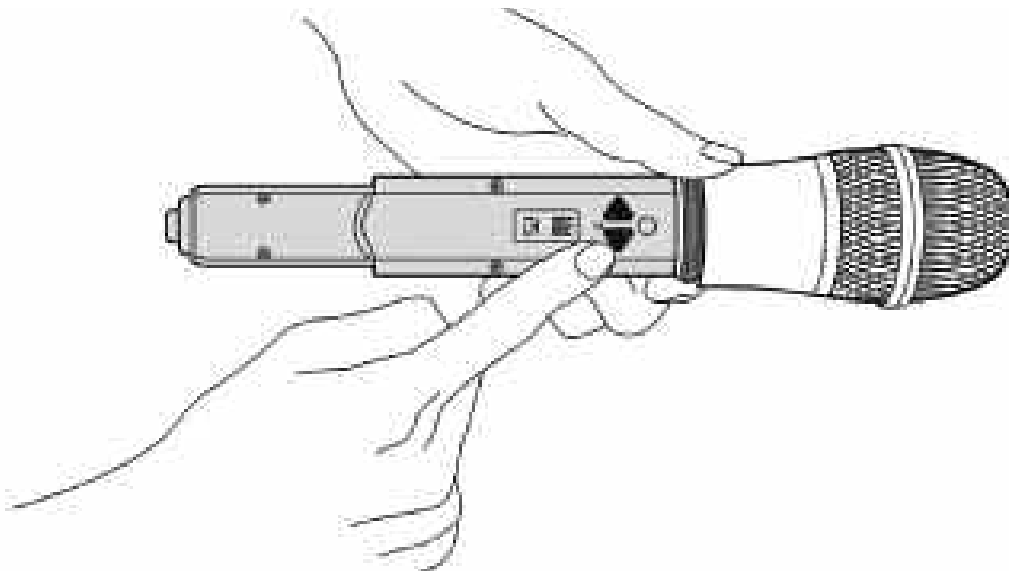

NOTE: Match your frequency on the transmitter to those on the receiver(s) for a better signal.

NOTE: If you do not press "SET" to confirm no adjustments will be made.

NOTE: Damage due to improper usage will void your warranty.



SETTING UP YOUR HANDHELD TRANSMITTER (WIRELESS MICROPHONE)

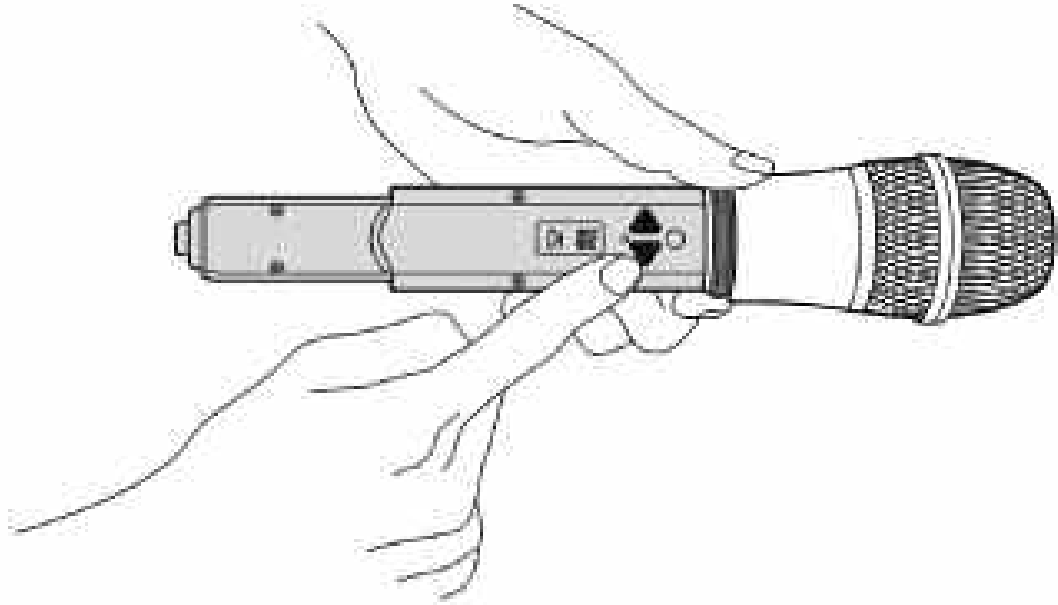

To change frequency / channel press "SET" until the LCD screen displays CH001 *(channel display values) or 750.000*(frequency display values) (*varies depends on current settings). Press the up or down buttons to select a different channel/frequency (channel ranges from 1-99). Then the LCD screen will flash. Press "SET" again to confirm (if you don't confirm, no adjustments will be made.)

NOTE: Match your frequency / channel to the receiver's. The RF indicator on the receiver will show a signal.

TO CHANGE DISPLAY BETWEEN FREQUENCY/CHANNEL:

"FREQUENCY" displays the frequency signal's actual units, while channel displays a substitute letter or number.

Keep pressing set until LCD screen displays "DISPLAY". After 1-2 seconds the screen will show FYE 9 u (for frequency) or CHAnn1 (for channel). Note: Current display depends on settings. Press the up or down button to switch between the two. Then the LCD screen will flash. Press "SET" again to confirm (if you don't confirm no adjustments will be made.)

TO UNLOCK/LOCK YOUR SETTINGS:

NOTE: In lock mode settings can not be adjusted and transmitter can not be powered off, in unlock mode all settings can be adjusted.

Keep pressing set until LCD screen displays "LOC SET" after 1-2 seconds the screen will display Loc OFF (unlock) or Loc ON (locked). Press up or down to switch between the two settings. Then the LCD screen will flash. Press "SET" again to confirm (if you don't confirm no adjustments will be made.)



CONSIGNES GÉNÉRALES DE SÉCURITÉ

- Toujours lire le manuel de l'utilisateur avant d'utiliser l'équipement.
- Conserver le manuel de l'utilisateur dans un endroit accessible à tous.
- Utiliser l'équipement à l'intérieur et pas dans des pièces humides.
- Ne jamais brancher ou débrancher une prise avec les mains mouillées.
- Si la prise et/ou le fil et/ou l'entrée du câble de l'équipement est endommagé, il doit être réparé par un professionnel.
- Toujours débrancher la prise murale en cas d'orage ainsi que lorsque l'équipement n'est pas utilisé pendant une période prolongée.
- Ne jamais retirez la prise en tirant sur le fil.
- Installer l'équipement de façon à permettre un refroidissement suffisant.
- Ne jamais utiliser l'appareil à proximité de sources de chaleur et/ou en plein soleil.
- Toujours s'assurer qu'aucun petit objet ou liquide n'entre dans l'appareil.
- Nettoyer l'appareil avec un chiffon anti-poussière légèrement humide uniquement. Ne pas utiliser de produits d'entretien !
- A l'exception de ceux mentionnés dans le manuel de l'utilisateur, l'appareil ne contient pas d'autres composants qui puissent être réparés ou remplacés par l'utilisateur.
- Si l'appareil est défectueux, il doit être réparé par une société de réparation agréée US Blaster.
- Tenir l'équipement hors de portée des enfants.

Ne réalisez aucune réparation vous-même sur l'équipement sous peine d'annuler la garantie. Ne modifiez pas non plus l'équipement sous peine aussi d'annuler la garantie. La garantie s'annule également si un accident ou des dommages quels qu'ils soient sont causés par une utilisation inappropriée et/ou le fait de pas avoir tenu compte des avertissements en général tels que stipulés dans ce manuel de l'utilisateur.

US Blaster Europe décline toute responsabilité en cas accident corporel résultant du non respect des consignes et des avertissements de sécurité. Il en va de même pour toute perte consécutive de quelque forme que ce soit.

Conserver l'emballage vous permettra de renvoyer un équipement défectueux dans son emballage d'origine et d'éviter ainsi tout dommage.



USB 7392 - 7393 Microphone systems

CARACTERISTIQUES GENERALES

- Système deux canaux
- Deux émetteurs main
- Fréquence de fonctionnement: UHF 520-820MHz
- Système PLL
- Diversity
- 2x16 fréquences sélectionnables
- Affichage sur LCD (afficheur à cristaux liquides)

DESCRIPTION RECEPTEUR

1. Réglage volume

Ces réglages permettent d'ajuster les niveaux de volume des signaux audio en sortie de chaque canal

Note: un niveau trop fort peut déformer le son

Note: Trop près des enceintes, un niveau trop élevé peut entraîner un effet de larsen dans les enceintes

2. Afficheur LeD

Les afficheurs de chaque canal indiquent toutes les indications utiles au bon fonctionnement du système HF :

- la fréquence utilisée
- le numéro de canal correspondant à la fréquence utilisée
- Le niveau de réception RF
- Le niveau du signal audio AF
- Indicateur d'antenne de réception: 1 ou II
- Indicateur de muting (coupure du son) : Mute

3. Bouton validation fréquence

Une fois la fréquence d'utilisation sélectionnée, ce bouton vous permet de la valider. Il permet aussi de valider les paramètres du récepteur.

Ce bouton est aussi utilisé pour le blocage de la fréquence.

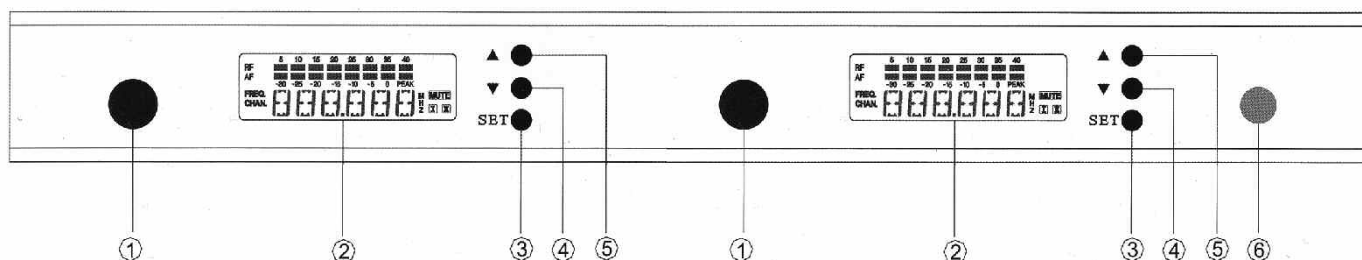



USB 7392 - 7393 Microphone systems

4. Bouton sélection fréquence (down)

Ce bouton (Down) vous permet de sélectionner la fréquence d'utilisation du récepteur. Il permet aussi de changer les paramètres du récepteur.

Note: L'émetteur (miro main ou boîtier ceinture) et le récepteur doivent avoir la même fréquence d'utilisation pour que le système HF fonctionne correctement.

5. Bouton sélection fréquence (up)

Ce bouton (Down) vous permet de sélectionner la fréquence d'utilisation du récepteur. Il permet aussi de changer les paramètres du récepteur.

Note: L'émetteur (miro main ou boîtier ceinture) et le récepteur doivent avoir la même fréquence d'utilisation pour que le système HF fonctionne correctement.

6. Bouton On/Off

Ce bouton vous permet d'allumer ou d'éteindre le récepteur.

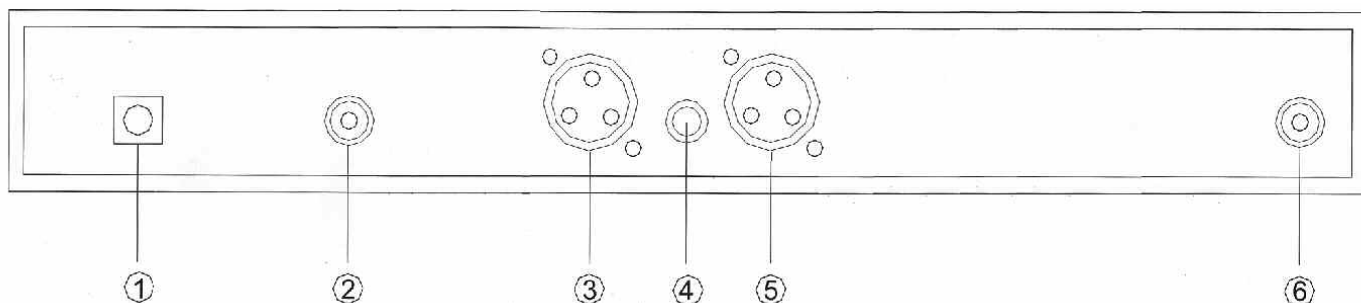
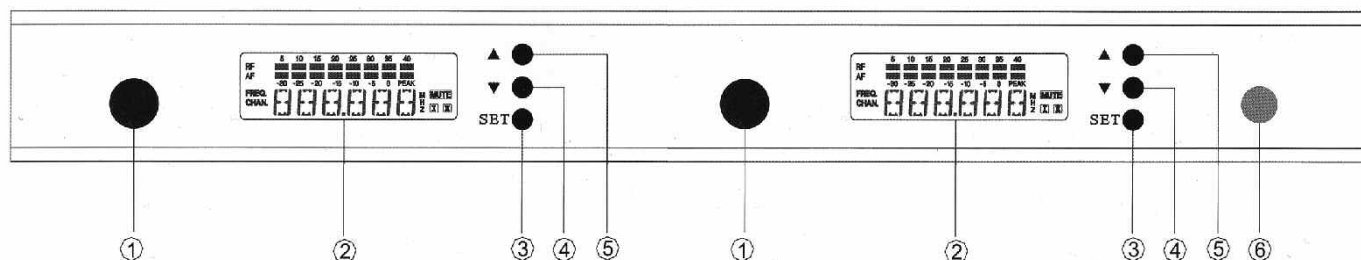

1. Connecteur antenne A

Connectez sur cette prise une antenne (fourni avec le kit)

2. Connecteur d'alimentation

Connectez sur cette prise l'adaptateur secteur DC 12V (fourni avec le kit). Note: Ne branchez pas un autre type d'adaptateur secteur (AC ou DC supérieur à 12V) sinon vous risquez d'endommager le récepteur

3. Sortie symétrique canal B

Cette prise est la sortie audio du récepteur canal B. Vous devez relier cette sortie à l'entrée micro d'une table de mixage ou directement à l'entrée d'un amplificateur.

Note: cette sortie est symétrique. Utilisez donc un câble XLR symétrique.

4. Sortie asymétrique mix

Cette prise est la sortie audio mélangeant les deux canaux. Vous devez relier cette sortie à l'entrée micro d'une table de mixage ou directement à l'entrée d'un amplificateur.

Note: cette sortie est asymétrique. Utilisez donc un câble jack 6.35mm asymétrique.



USB 7392 - 7393

Microphone systems

5. Sortie symétrique canal A

Cette prise est la sortie audio du récepteur canal A. Vous devez relier cette sortie à l'entrée micro d'une table de mixage ou directement à l'entrée d'un amplificateur.

Note: cette sortie est symétrique. Utilisez donc un câble XLR symétrique.

6. Connecteur antenne A

Connectez sur cette prise une antenne (fourni avec le kit)

MISE EN SERVICE DU RECEPTEUR

- Installez les deux antennes sur les prises prévues à cette effet (A et B)

- Orientez les à 90° par rapport au récepteur

- Connectez l'adaptateur secteur DC 12V sur alimentation.

Attention: Ne branchez pas un autre type d'adaptateur secteur (AC ou DC supérieur à 12V) sinon vous risquez d'endommager le récepteur

- Positionnez le bouton de réglage volume de chaque canal au minimum puis appuyez pendant 1 à 2 secondes sur le bouton marche/arrêt

- Ajustez la fréquence d'utilisation de chaque canal en utilisant les boutons Up et Down puis validez la fréquence en appuyant sur le bouton set

Note: les différents paramètres du récepteur seront décrits plus loin dans le mode d'emploi.

- Pour éteindre le récepteur, appuyez pendant 1 à 2 secondes sur le bouton marche/arrêt (2). L'afficheur indiquera "SYSOFF"

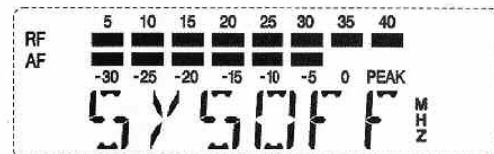

DESCRIPTION DE L'AFFICHEUR LCD

1. Indicateur RF

Vous indique le niveau du signal RF (signal reçu du micro)

2. Indicateur AF

Vous indique le niveau du signal AF (signal de sortie canal)

3. Fréquence d'utilisation

Vous indique la fréquence d'utilisation en cours de fonctionnement.

4. Indicateur antenne A

Le récepteur étant diversity, il va choisir l'antenne sur laquelle la réception est la meilleure. Si l'afficheur indique I, cela signifie que la réception se fait sur l'antenne A.

5. Indicateur antenne B

Le récepteur étant diversity, il va choisir l'antenne sur laquelle la réception est la meilleure. Si l'afficheur indique II, cela signifie que la réception se fait sur l'antenne B.

6. Indicateur muting

Ce logo vous indique que vous êtes en mode mute, c'est à dire pas de son sur la sortie canal (soit personne ne parle dans le micro, soit les fréquences du récepteur et de l'émetteur sont différentes).

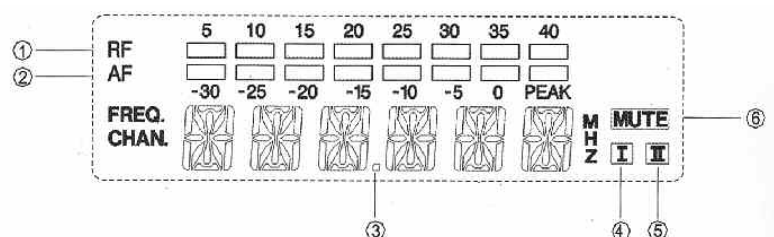

CHANGEMENT DE FREQUENCE

- Appuyez sur le bouton SET pour obtenir l'affichage
- Utilisez les boutons Up & Down pour sélectionner un autre canal. L'affichage clignote.
- Pressez le bouton Set une nouvelle fois afin de valider votre choix.

Pour changer le type d'affichage Fréquence 1 Numéro de canal:

- Appuyez (et laissez appuyer) sur le bouton Set jusqu'à ce que l'afficheur LCD indique "DISPLAY".
- Après 2 à 3 secondes, l'afficheur indique soit FREQ (pour fréquence), soit CHANL (pour canal).

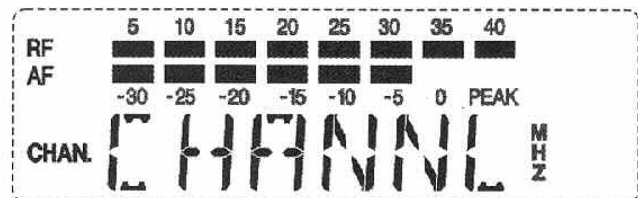
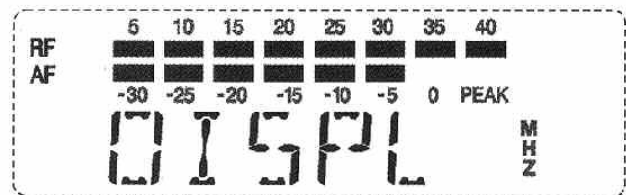
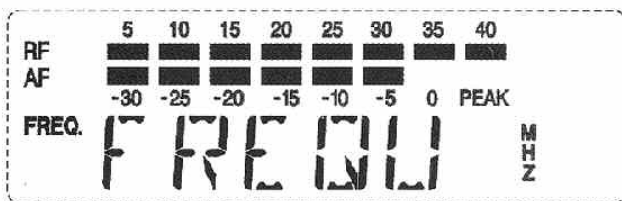

- Appuyez sur les boutons Up et Down pour choisir entre les deux.
- L'afficheur clignote alors.
- Appuyez sur Set pour confirmer votre choix

REGLAGE SENSIBILITE

Appuyez (et laissez appuyer) sur le bouton SET jusqu'à ce que l'afficheur indique "LOCK".

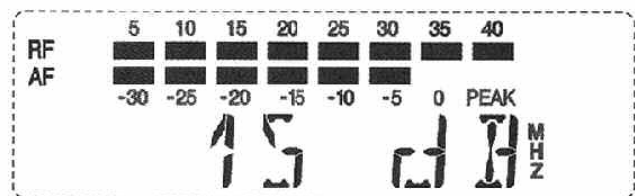
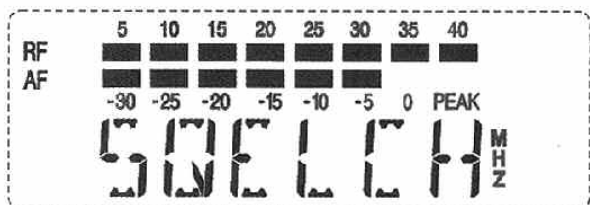

- Après deux à trois secondes, l'afficheur indique "XX* dB" (* la valeur dépend du paramètre en cours). Cette valeur vous indique le niveau de sensibilité du récepteur.
- La sensibilité permet d'ajuster la résistance du récepteur par rapport aux interférences. la valeur est ajustable de 0 à 40dB. Plus la valeur est forte, plus la résistance aux interférences sera grande. Plus la valeur est faible, plus le récepteur sera sensible aux interférences. la valeur standard est de 15dB.
- Utilisez les boutons Up & Down pour sélectionner un autre canal. L'affichage clignote.
- Pressez le bouton Set une nouvelle fois afin de valider votre choix.



USB 7392 - 7393 Microphone systems

BLOCAGE RECEPTEUR

- Appuyez sur le bouton SET (et laissez appuyer) jusqu'à ce que l'afficheur indique " LOCK " .
- L'afficheur vous indique soit " LOC ON ", soit " LOC OFF".
(LOCK ON signifie que le système est bloqué sur une fréquence. Aucune modification de fréquence n'est possible et il est aussi impossible d'éteindre le système).
- Utilisez les boutons Up & Down pour choisir soit LOC ON, soit LOC OFF.
- Pressez le bouton Set une nouvelle fois afin de valider votre choix.

MODIFICATION DE LA FREQUENCE

- Appuyez sur Set jusqu'à ce que l'afficheur indique CH001 * (numéro du canal) ou 750.000* (* la valeur de la fréquence) (* la valeur dépend du paramètre en cours).

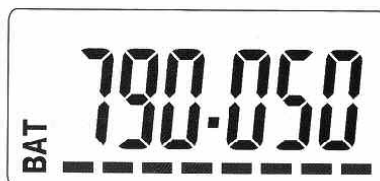
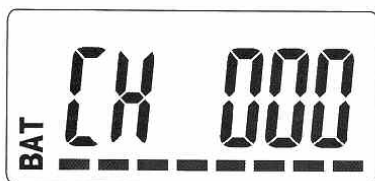

- Utilisez le bouton changement pour sélectionner un canal! fréquence différent (le numéro de canal va de 1 à 99). L'afficheur clignote alors.
- Appuyez sur le bouton Set pour confirmer votre choix.

Attention:

- Si vous n'appuyez pas sur Set pour confirmer votre choix, les changements ne seront pas validés.
- Utilisez la même fréquence que pour le récepteur.

Pour changer le type d'affichage Fréquence 1 Numéro de canal:

- Appuyez (et laissez appuyer) sur le bouton Set jusqu'à ce que l'afficheur LCD indique "DISPLAY".
- Après 2 à 3 secondes, l'afficheur indique soit FYE 9u (pour fréquence), soit CHAnn1 (pour canal) (figure 19).
- Appuyez sur les boutons Up et Down pour choisir entre les deux.
- L'afficheur clignote alors.
- Appuyez sur Set pour confirmer votre choix.



BLOPAGE EMETTEUR

- Appuyez sur le bouton SET (et laissez appuyer) jusqu'à ce que l'afficheur indique "LOCK"
- L'afficheur vous indique soit "LOC ON", soit "LOC OFF".
 (LOCK ON signifie que le système est bloqué sur une fréquence. Aucune modification de fréquence n'est possible et il est aussi impossible d'éteindre le système).
- Utilisez les boutons Up & Down pour choisir soit LOC ON, soit LOC OFF.
- Pressez le bouton Set une nouvelle fois afin de valider votre choix.

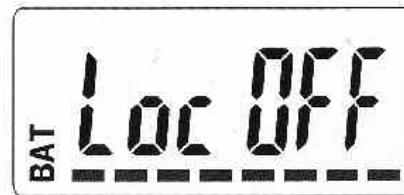
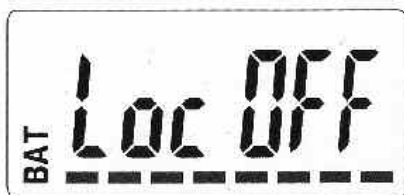
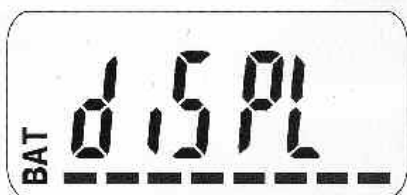

ATTENTION

1. Lorsque le récepteur est allumé et qu'il affiche cc Un LOCK" ou que la led rouge clignote sur l'émetteur, cela signifie que le recepneur ou le transmetteur est HS. Dans ce cas, contactez votre revendeur.
2. Si vous utilisez plusieurs système UHF en même temps, réglez les fréquences de chacun des systèmes les plus éloignées les unes par rapport aux autres pour éviter les interférences entre les systèmes.
3. Lorsque vous insérez les piles dans l'émetteur (main ou ceinture), respectez bien la polarité sinon vous risquez d'abîmer votre émetteur.
4. Ajustez correctement la sensibilité du récepteur pour avoir la meilleure réception possible.

CARACTERISTIQUES TECHNIQUES

Général

Mode:PLL
 Gamme de fréquence:.....520Mhz - 820Mhz
 Modulation:FM
 Déviation maximum:+/-45 Hz
 Réponse en fréquence:80Hz - 15 KHz (+/-3dB)
 Température de fonctionnement: -10 °C à + 50 °C

Emetteur main

Puissance d'émission:25 à 30mW Dynamique
 Cellule:Dynamique
 Pile:2 x 1,5V alkaline AA

Récepteur:

Sensibilité : 12dBuV
 Gamme de sensibilité:12 à 32 dbU
 Sortie symétrique:0 à 0,5V / 600 Ohms
 Sortie asymétrique :0 à 0,5V / 600 Ohms
 Alimentation:DC 12-14V
 Consommation:300mA

MICROPHONE PORTATIF

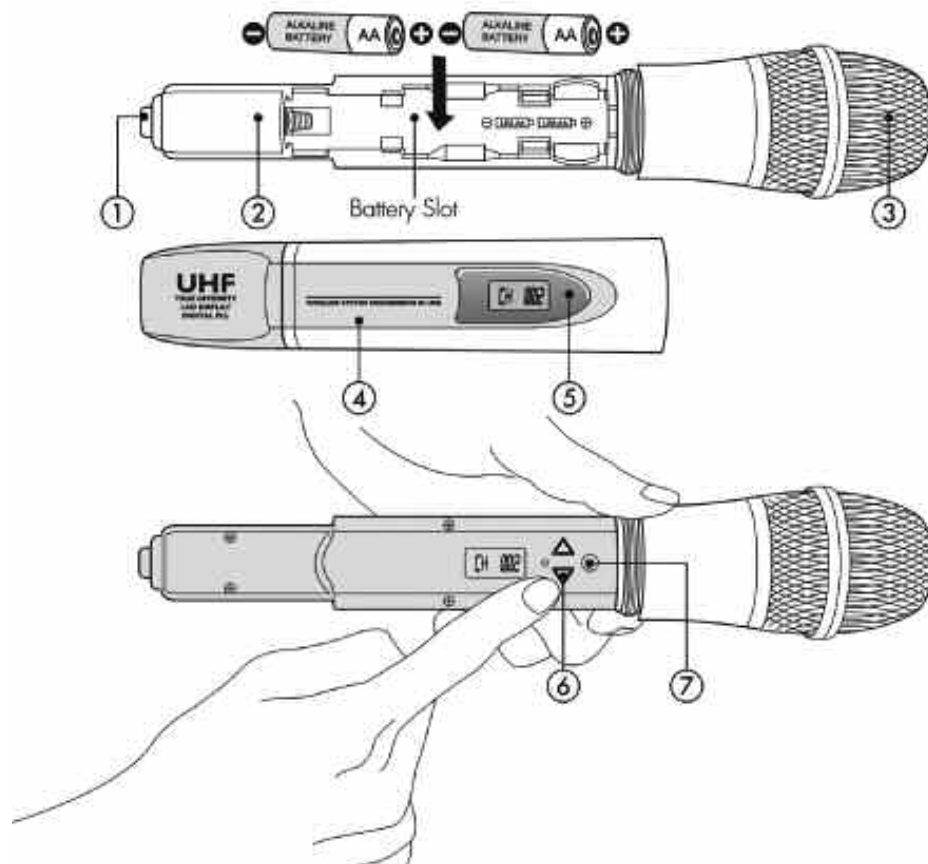

1. Interrupteur : Pour mettre l'appareil en marche, pressez et maintenez pressé l'interrupteur situé sur le couvercle inférieur de l'appareil pendant une durée de 2 à 3 secondes, jusqu'à ce que l'éclairage de l'écran LCD s'allume. Pour arrêter l'appareil, pressez à nouveau l'interrupteur jusqu'à ce que l'éclairage de l'écran LCD s'éteigne.
2. Antenne de microphone intégrée
3. Condensateur et grille
4. Couvercle des piles : Insérez dans le compartiment deux piles de type AA. Respectez la polarité des piles, faute de quoi vous risquez d'endommager l'appareil. La garantie ne s'applique pas à un endommagement consécutif au non respect de cette consigne.
5. Indicateur de l'état des piles : Ce témoin allumé indique que les piles sont quasi déchargées et qu'il est nécessaire de les remplacer.
6. Boutons de correction (UP, DOWN) : Les boutons de correction servent à la modification du réglage du système.
7. Bouton de réglage (SET) : Donne l'accès aux divers réglages modifiables dans le cadre du système et sert à la confirmation des modifications.

AVERTISSEMENT : Après l'utilisation du bouton SET et des boutons de correction UP et DOWN pour la modification du réglage du récepteur, pressez à nouveau le bouton SET pour confirmer ces modifications. Faute de quoi la modification ne sera pas prise en compte.

MICROPHONE PORTATIF

Pressez d'abord le bouton de déblocage situé sur le couvercle inférieur, puis tournez pour libérer le loquet.

(*Choix : Vous avez la possibilité de choisir entre six couleurs de couvercle : verte, bleue, jaune, argentée, orange et rouge. Ces couvercles sont vendus séparément).

AVERTISSEMENT : Le fabricant se réserve le droit d'annuler la garantie en cas d'endommagement intentionnel ou involontaire de la grille de l'appareil (microphone) par vous ou par une tierce personne.

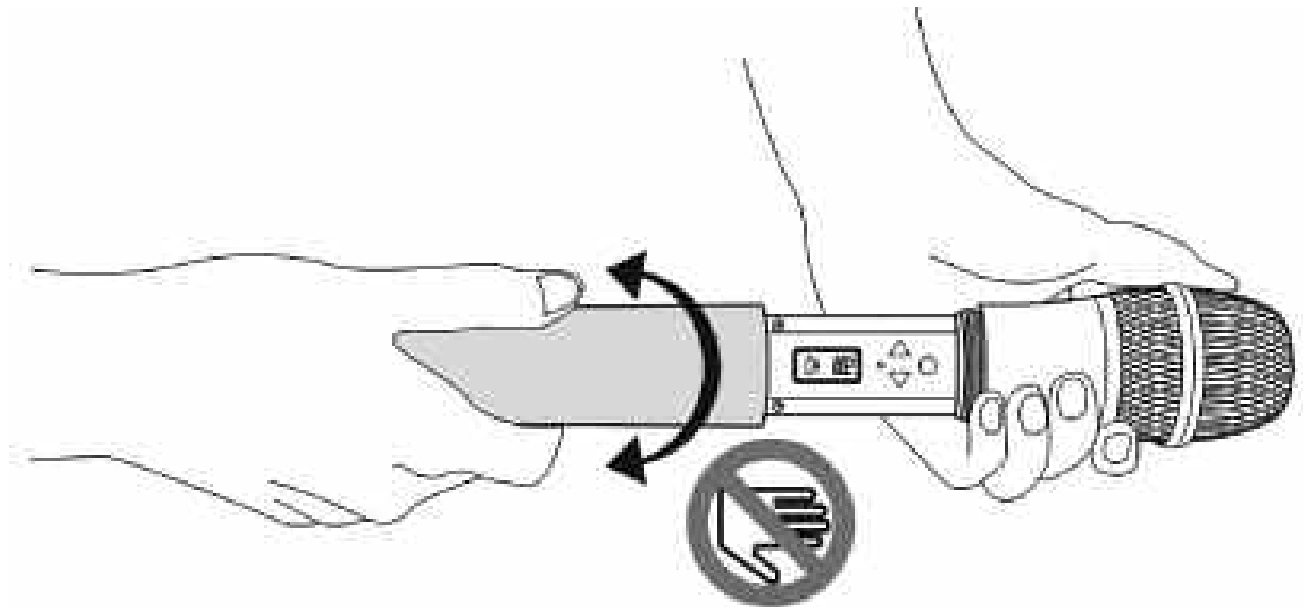

AVERTISSEMENT : Ensuite, retirez le loquet pour découvrir l'écran LCD du microphone.

AVERTISSEMENT : Vérifiez que le loquet est complètement retiré.

MICROPHONE PORTATIF

Then, pull open handle to reveal the transmitter's lcd monitor.

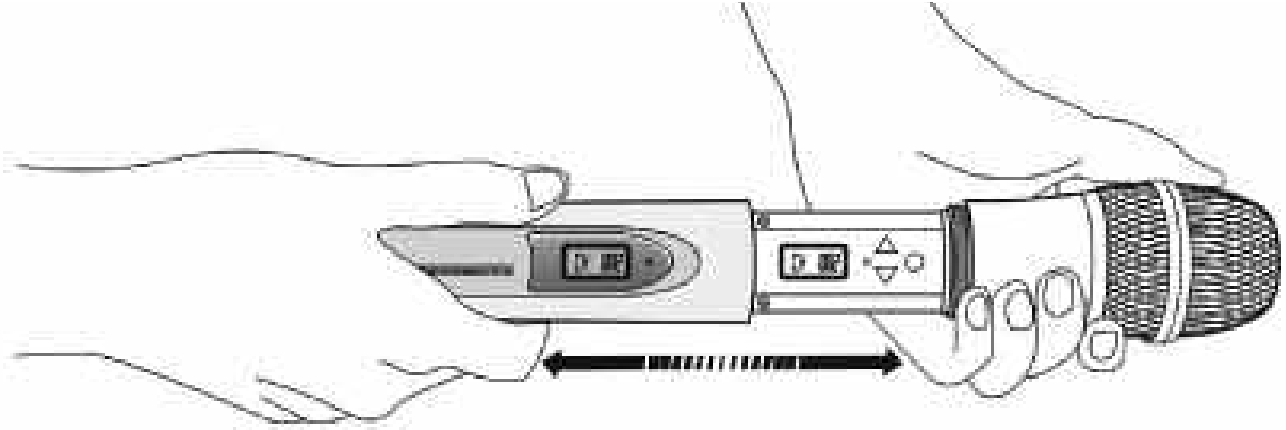

AVERTISSEMENT : Vérifiez que le loquet est complètement retiré.

Pour modifier le réglage, pressez le bouton SET. Cette opération vous permet de choisir entre les modes individuels du microphone que vous souhaitez régler. Utilisez pour le réglage les boutons UP et DOWN. Pour confirmer la sélection, pressez à nouveau le bouton SET. Si les piles sont presque déchargées, le témoin LED situé au-dessus de l'écran LCD sera allumé.

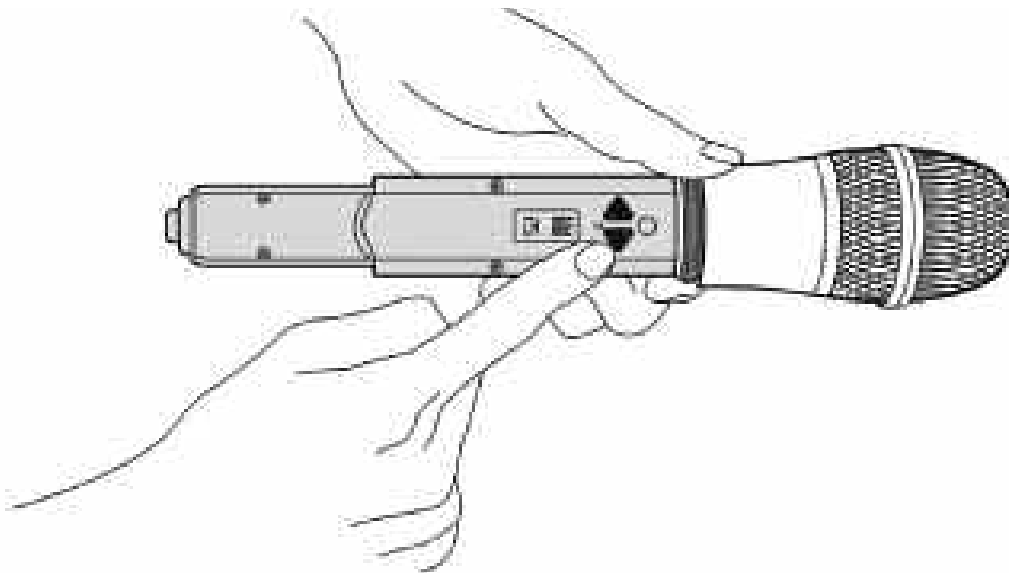

AVERTISSEMENT : Vérifiez que le loquet est complètement retiré.

Pour modifier d'autres modes, pressez le bouton SET jusqu'à la sélection du mode souhaité. Ensuite, réglez les modifications souhaitées en pressant les boutons UP et DOWN. Pour confirmer, pressez à nouveau le bouton SET.

RÉGLAGE DE VOTRE MICROPHONE PORTATIF (MICROPHONE SANS FILS)

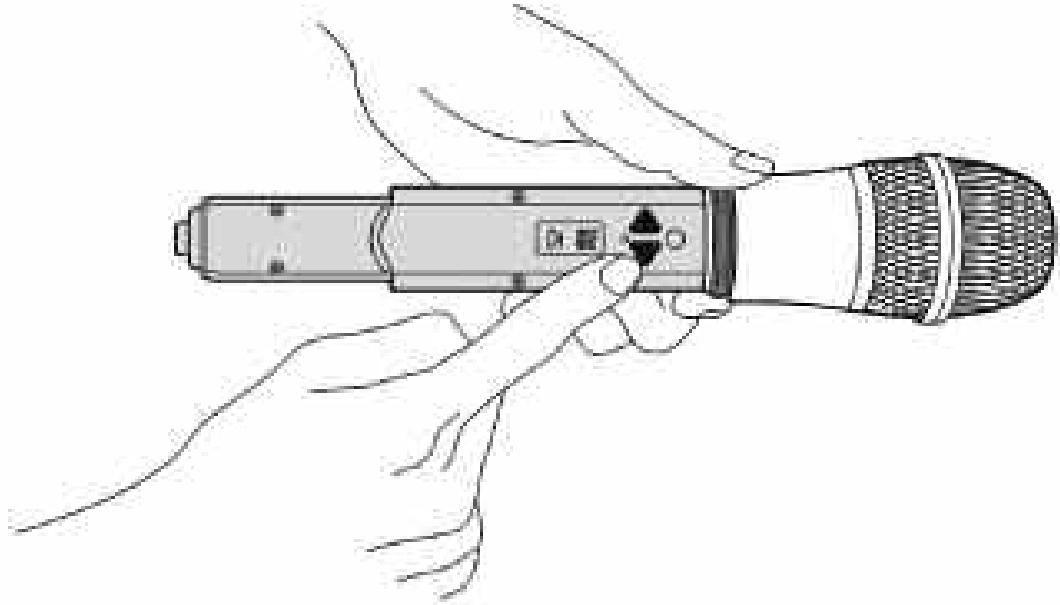

Pour modifier le réglage de la fréquence ou du canal, pressez le bouton SET, jusqu'à ce que l'écran affiche CH001 *(valeurs des canaux sur l'écran) ou 750.000 *(valeurs des fréquences sur l'écran) (*elles peuvent varier en fonction du réglage actuel). Pressez les boutons UP et DOWN pour choisir entre divers canaux et fréquences (gamme de canaux de 1 à 99). Après le réglage, l'écran LCD sera allumé. Pressez le bouton SET pour confirmer les modifications (si vous ne le faites pas, aucune modification ne sera effectuée).

AVERTISSEMENT : Comparez le réglage des fréquences et des canaux avec le réglage du récepteur. Indicateur RF sur le récepteur affichera les valeurs du signal.

EN CE QUI CONCERNE LES MODIFICATIONS ENTRE "FREQUENCY" ET "CHANNEL" SUR L'ÉCRAN

"FREQUENCY" affiche les unités actuelles du signal de fréquence, alors que "CHANNEL" affiche le numéro ou la lettre de remplacement.

Pressez le bouton SET jusqu'à ce que l'écran affiche "DISPLAY". Après 1 à 2 secondes, l'écran affiche FYE 9 (pour la fréquence) ou CHAnnI (pour le canal). **AVERTISSEMENT** : L'affichage actuel dépend du réglage. Pressez les boutons UP et DOWN pour commuter entre les deux réglages décrits ci-dessus. Ensuite, l'écran LCD s'allume. Pressez le bouton SET pour confirmer les modifications (si vous ne le faites pas, aucune modification ne sera effectuée).

POUR BLOQUER ET DÉBLOQUER LE RÉGLAGE :

AVERTISSEMENT : Il est impossible d'ajuster le réglage et d'arrêter l'appareil en mode bloqué, alors qu'en mode débloqué, tous les réglages peuvent être ajustés.

Pressez le bouton SET jusqu'à ce que l'écran affiche "LOC SET". Après 1 à 2 secondes, l'écran affiche LoC OFF (débloqué) ou Loc ON (bloqué). Pressez les boutons UP et DOWN pour commuter entre ces deux réglages. Ensuite, l'écran LCD s'allume. Pressez le bouton SET pour confirmer les modifications (si vous ne le faites pas, aucune modification ne sera effectuée).



ALLGEMEINE SICHERHEITSHINWEISE

- Lesen Sie stets das Benutzerhandbuch durch, bevor Sie das Gerät verwenden.
- Bewahren Sie das Benutzerhandbuch an einem Ort auf, wo es für alle zugänglich ist.
- Verwenden Sie das Gerät nicht im Freien und nicht in feuchten Räumen.
- Stecken Sie den Netzstecker nie mit nassen Händen in die Steckdose oder ziehen ihn heraus.
- Wenn der Stecker und/oder das Kabel und/oder der Kabeleinlass des Geräts beschädigt ist, muss es von einem Fachmann repariert werden.
- Ziehen Sie bei Gewitter, oder wenn das Gerät eine Zeit lang nicht benutzt wird, stets den Stecker aus der Steckdose.
- Ziehen Sie den Stecker niemals am Kabel aus der Steckdose.
- Bauen Sie das Gerät so ein, dass ausreichende Kühlung möglich ist.
- Verwenden Sie das Gerät niemals in der Nähe von Wärmequellen und/oder in direktem Sonnenlicht.
- Stellen Sie sicher, dass keine kleinen Gegenstände oder Flüssigkeiten in das Gerät gelangen können.
- Reinigen Sie das Gerät nur mit einem leicht feuchten, staubfreien Tuch. Verwenden Sie keine Reinigungs- oder Lösungsmittel!
- Neben den im Benutzerhandbuch erwähnten, enthält das Gerät keine Komponenten, die vom Benutzer repariert oder ersetzt werden können.
- Falls das Gerät defekt ist, muss es von einem Reparaturbetrieb repariert werden, der von US Blaster dazu berechtigt wurde.
- Bewahren Sie das Gerät außerhalb der Reichweite von Kindern auf.

Führen Sie Reparaturen an dem Gerät nicht selbst aus, da sonst die Garantie erlischt. Außerdem darf das Gerät nicht verändert werden, da sonst ebenfalls die Garantie erlischt. Die Garantie erlischt außerdem, wenn Unfälle oder Schäden in irgendeiner Form durch unsachgemäßen Gebrauch und/oder Missachtung der Warnhinweise im Allgemeinen, wie sie in diesem Benutzerhandbuch dargelegt sind, verursacht wurden.

US Blaster Europe übernimmt keine Verantwortung für Unfälle von Personen als Folge der Missachtung von Sicherheitshinweisen und -warnungen. Dies gilt ebenso bei Folgeschäden in irgendeiner Form.

Bewahren Sie die Verpackung auf, damit Sie das Gerät im Falle eines Defekts in der Originalverpackung zurückschicken und so Schäden vermeiden können.



USB 7392 - 7393 Microphone systems

ALLGEMEINE SPEZIFIKATIONEN

- Zweikanalsystem
- zwei manuelle Sender
- Betriebsfrequenz: UHF 520-820MHz
- System PLL
- diversity (der Mehrfachempfang)
- 2x16 wählbare Frequenzen
- Darstellung auf LCD (Display mit flüssigen Kristallen)

BESCHREIBUNG DES EMPFÄNGERS

1. Klangeinstellungen

Diese Einstellungen ermöglichen die Lautstärkepegel der Audiosignale auf dem Ausgang vom jeden Kanal einzustellen.

Vermerk: zu hoher Pegel kann den Klang deformieren.

Vermerk: zu hoher Pegel in der Nähe der Lautsprecher kann in diesen den Larsen-Effekt verursachen.

2. LED-Display

Die Displays vom jeden Kanal geben alle zum richtigen Funktionieren von VF-System unerlässlichen Indizien an:

- benutzte Frequenz
- Kanalnummer, der der benutzten Frequenz entspricht
- Empfangspegel RF
- Audiosignalpegel AF
- Anzeiger der Empfangsantenne: 1 oder II
- Anzeiger der Klangunterdrückung (Klangunterbrechung): Mute

3. Taste der Frequenzbestätigung

Diese Taste ermöglicht Ihnen die ausgewählte Frequenz der Ausnutzung zu bestätigen. Sie ermöglicht auch die Empfängerparameter zu bestätigen.

Diese Taste wird auch für das Frequenzblockieren benutzt.

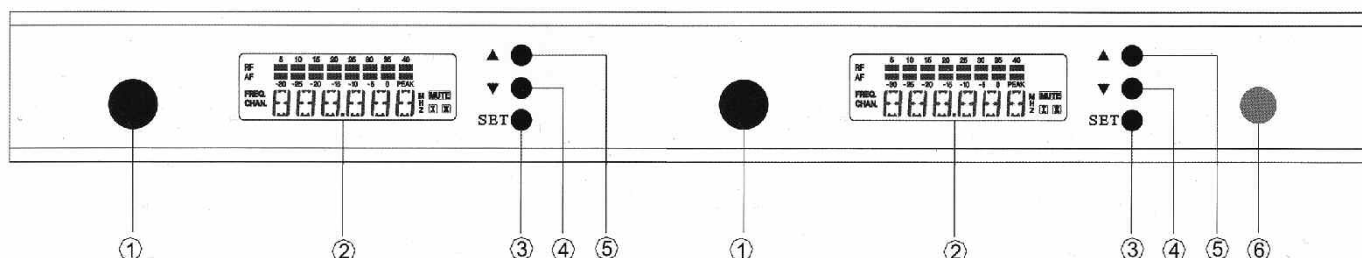

USB 7392 - 7393 Microphone systems

4. Taste der Frequenzwahl (down)

Diese Taste (Down) ermöglicht Ihnen die Ausnutzungsfrequenz des Empfängers auszuwählen. Sie ermöglicht Ihnen auch die Empfängerparameter zu ändern.

Vermerk: um VF-System richtig funktioniere, muss der Sender (manuelles Mikrophon oder Bandgehäuse) und der Empfänger gleiche Frequenz der Ausnutzung haben.

5. Taste der Frequenznutzung (up)

Diese Taste (Down) ermöglicht Ihnen die Ausnutzungsfrequenz des Empfängers auszuwählen. Sie ermöglicht auch die Empfängerparameter zu ändern.

Vermerk: um VF-System richtig funktioniere, muss der Sender (manuelles Mikrophon oder Bandgehäuse) und der Empfänger gleiche Frequenz der Ausnutzung haben.

6. Taste On/Off

Diese Taste ermöglicht Ihnen den Empfänger ein- oder ausschalten.

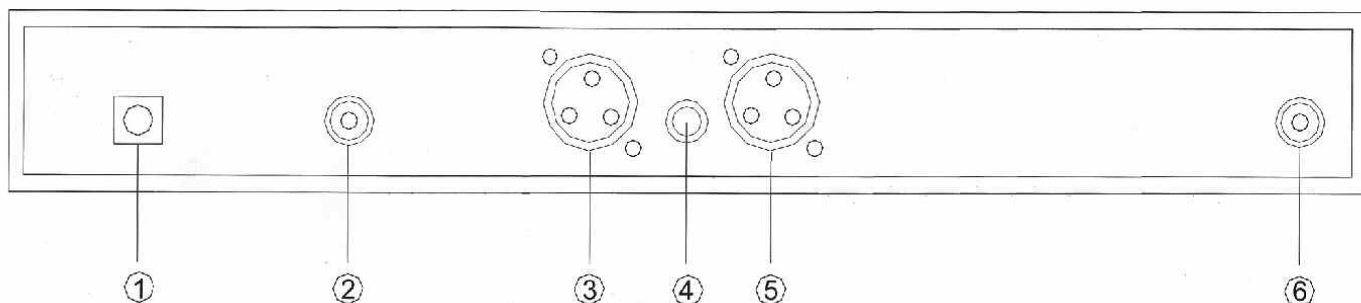
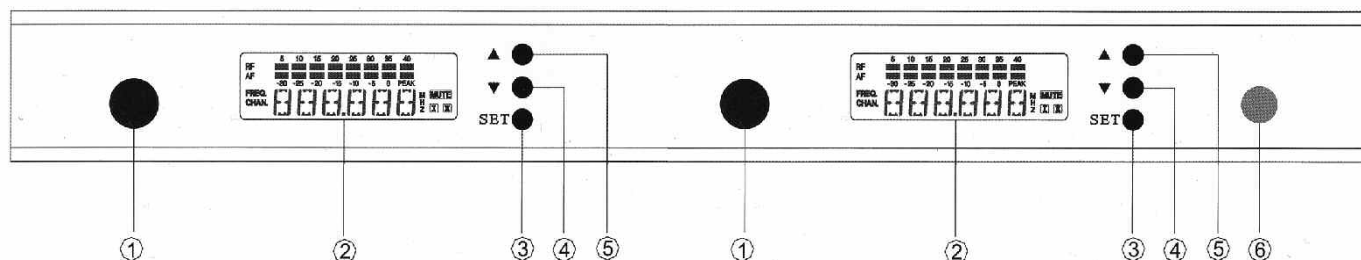

1. Steckverbindung der Antenne A

In diese Steckdose schließen Sie die Antenne an (geliefert mit dem Satz).

2. Speisesteckverbindung

In diese Steckdose schalten Sie den Netzadapter DC 12 V (geliefert mit dem Satz) an. Vermerk: schließen Sie kein anderes Typ des Netzadapters an (AC oder DC höher als 12V), sonst droht die Empfängerbeschädigung.

3. Symmetrischer Ausgang Kanal B

Diese Steckdose ist der Audioausgang des Empfängers vom Kanal B. Dieser Ausgang müssen Sie mit dem Mikrophoneingang des Mischpultes oder direkt mit dem Verstärkereinganges verbinden.

Vermerk: dieser Ausgang ist symmetrisch. Benutzen Sie also den symmetrischen XLR - Kabel.

4. Unsymmetrischer Ausgang mix

Diese Steckdose ist der Audioausgang, der beide Kanäle mischt. Dieser Ausgang müssen Sie mit dem Mikrophoneingang des Mischpultes oder direkt mit dem Verstärkereingang verbinden.

Vermerk: dieser Ausgang ist unsymmetrisch. Benutzen Sie also den unsymmetrischen Kabel Jack 6.35mm.



USB 7392 - 7393 Microphone systems

5. Symmetrischer Kanal A

Diese Steckdose ist der Audioausgang des Kanalempfängers A. Diesen Ausgang müssen Sie mit dem Mikrophoneingang des Mischpultes oder direkt mit dem Verstärkereingang verbinden.

Vermerk: dieser Ausgang ist symmetrisch. Benutzen Sie also den symmetrischen XLR - Kabel.

6. Steckverbindung der Antenne A

In diese Steckdose schalten Sie die Antenne (geliefert mit dem Satz).

EMPFÄNGERINBETRIEBSETZEN

- montieren Sie beide Antennen in die dazu vorgesehenen Steckdosen (A und B).

- orientieren Sie diese auf 90Y hinsichtlich des Empfängers.

- Schließen Sie den Netzadapter DC 12V zur Speisung an.

Achtung: schließen Sie kein anderes Typ des Netzadapters an (AC oder DC höher als 12V), sonst droht die Empfängerbeschädigung.

- Stellen Sie die Taste der Lautstärkeeinstellung jedes Kanals auf das Minimum an, dann drücken Sie für die zeit von 1 bis 2 Sekunden die taste EIN/AUS.

- Stelen Sie die Frequenz der Ausnutzung vom jeden Kanal mittels Tasten Up und Down ein und bestä-tigen Sie die Frequenz durch das Drücken der Set-Taste.

Vermerk: Die Empfängerparameter sind weiter in der Betriebsanleitung beschrieben.

- Zwecks des Empfängerausschaltens drücken Sie für die zeit von 1 bis 2 Sekunden die Taste EIN/AUS (2). Das Display wird "SYSOFF" anzeigen.

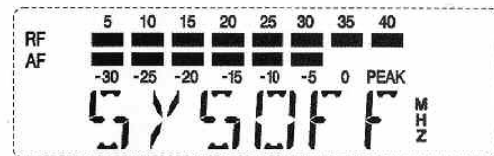

LCD-DISPLAYBESCHREIBUNG

1. Anzeiger RF

gibt den RF - Signalpegel an (aus dem Mikrophon empfangenes Signal).

2. Anzeiger AF

gibt den AF - Signalpegel an (Kanalausgangsignal).

3. Frequenz der Ausnutzung

Gibt die Frequenz der Ausnutzung während des Betriebes an.

4. Anzeiger der Antenne A

Weil sich um den Empfänger mit dem Mehrfachempfang handelt, wird sich die Antenne wählen, mittels die der Empfang das beste ist. Stellt das Display 1 dar, bedeutet das, dass der Empfang mittels der Antenne A durchgeführt wird.

5. Anzeiger der Antenne B

Weil sich um den Empfänger mit dem Mehrfachempfang handelt, wird sich die Antenne wählen, mittels die der Empfang das beste ist. Stellt das Display I1 dar, bedeutet das, dass der Empfang mittels der Antenne B durchgeführt wird.

6. Anzeiger der Klangunterdrückung

Dieses Logo informiert Sie, im Regime mute zu sein, was bedeutet, dass auf dem Kanalausgang kein Klang ist (entweder spricht keiner in das Mikrophon oder sich die Frequenz des Empfängers und des Senders).

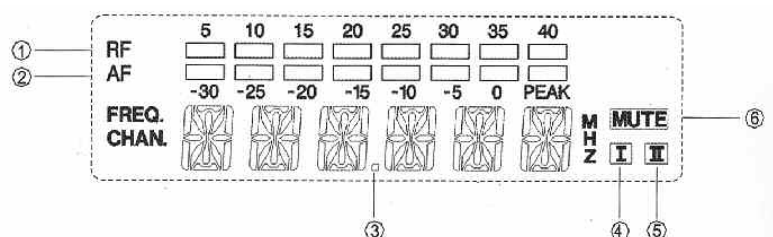

FREQUENZÄNDERUNG

- Zum Erhalt der Darstellung drücken Sie die Set-Taste.
- Benutzen Sie die Tasten Up & Down zur Wahl des anderen Kanals. Display blinkt.
- Drücken Sie wiederum die Set-Taste zur Bestätigung Ihrer Wahl.

Änderung des Darstellungstyps Frequenz 1 Kanalnummer:

- drücken Sie (und halten gedrückt) die Set-Taste bis das Display LCD den Anschrift "DISPLAY" anzeigt.

- nach 2 bis 3 Sekunden zeigt das Display entweder FREQ (für Frequenz), oder CHANNL (für Kanal) an.

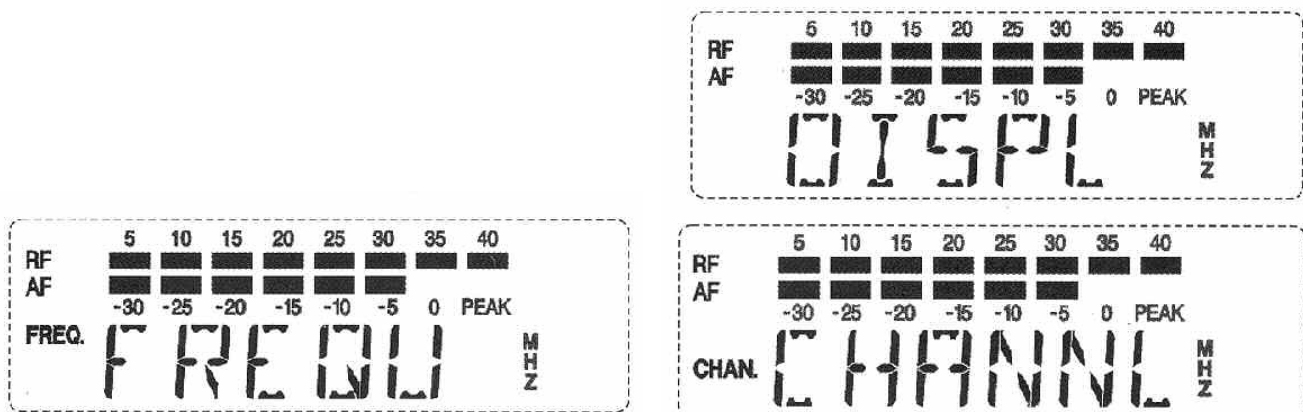

- wählen Sie unter diesen zwei durch das Drücken der Tasten Up und Down.
- das Display beginnt blinken.
- bestätigen Sie die Wahl durch das Tastedrücken.

EINSTELLUNG DER EMPFINDLICHKEIT

Drücken Sie (und halten gedrückt) die Set-Taste bis das Display LCD den Anschrift "LOCK" anzeigt.

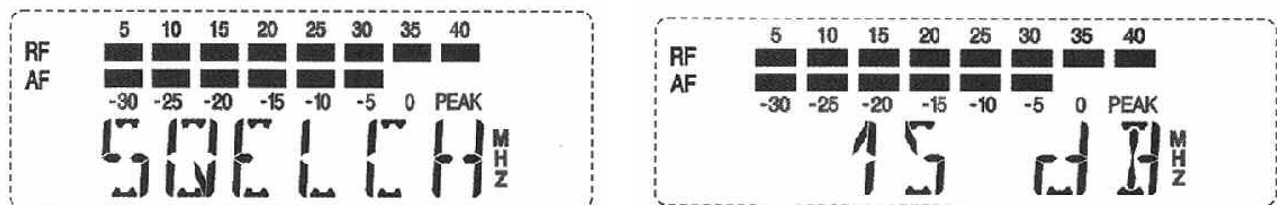

verlaufenen Parametern ab). Dieser Wert informiert Sie über den Pegel der Empfängerempfindlichkeit.

- die Empfindlichkeit ermöglicht die Empfängerbeständigkeit hinsichtlich der Interferenzen einzustellen. Der Wert ist im Bereich von 0 bis 40dB einstellbar. Je höherer Wert, desto größere Beständigkeit den Interferenzen gegenüber. Je schwacher ist der Wert, desto kleiner ist die Empfängerbeständigkeit den Interferenzen gegenüber. Standardwert ist 15dB.
- zur Wahl vom anderen Kanal benutzen Sie die Tasten Up & Down. Die Darstellung blinkt.
- drücken Sie nochmals die Set-Taste zur Bestätigung Ihrer Wahl.



USB 7392 - 7393 Microphone systems

BLOCKIEREN DES EMPFÄNGERS

- drücken Sie (und halten gedrückt) die Set-Taste bis das LCD-Display das " LOCK " darstellt..
- Display zeigt entweder " LOC ON "oder " LOC OFF" an.
(LOCK ON bedeutet, dass System auf bestimmter Frequenz blockiert ist. Es ist nicht möglich die Änderung der Frequenz durchzuführen und das System auszuschalten.).
- benutzen Sie die Tasten Up & Down für die Wahl von entweder LOC ON oder LOC OFF.
- drücken Sie nochmals die Set-Taste zur Bestätigung Ihrer Wahl.

ÄNDERUNG DER FREQUENZ

- Drücken Sie die Set-Taste bis das LCD-Display CH001 * (Kanalnummer) oder 750.000* (* Frequenzwert) (*der Wert hängt von den verlaufenen Parametern ab) darstellt.

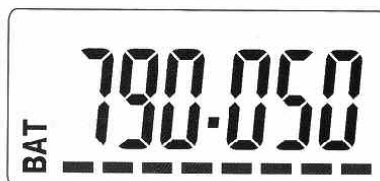
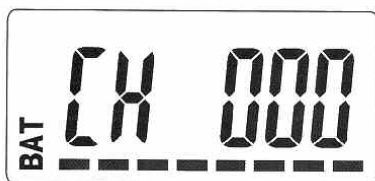

- Zur Kanalauswahl der anderen Frequenz benutzen Sie die Änderungstaste (die Kanalnummer sind von 1 bis 99). Das Display blinkt.
- Drücken Sie die Set-Taste zur Bestätigung Ihrer Auswahl.

Achtung:

- wenn Sie die Set-Taste zur Bestätigung Ihrer Auswahl nicht drücken, die Änderungen werden nicht bestätigt.
- benutzen Sie die gleiche Frequenz wie für den Empfänger.

Änderung des Darstellungstyps der Frequenz Nr. 1 Kanalnummer:

- drücken Sie (und halten gedrückt) die Set-Taste bis das LCD-Display den Anschrift "DISPLAY" darstellt.
- nach zwei bis drei Sekunden zeigt das Display entweder FYE 9u (für Frequenz) oder CHAnn1 (für Kanal) (Bild 19) an.
- wählen Sie zwischen diesen zwei Drücken der tasten Up und Down.
- das Display blinkt.
- drücken Sie die Set-Taste zur Bestätigung Ihrer Auswahl.



EMPFÄNGERBLOCKIERUNG

- drücken Sie (und halten gedrückt) die SET-Taste bis das LCD-Display "LOCK" darstellt.
- das Display zeigt entweder "LOC ON" oder "LOC OFF" an.
 (LOCK ON bedeutet, dass System auf bestimmter Frequenz blockiert ist. Es ist nicht möglich die Änderung der Frequenz durchzuführen et ist nicht möglich, das System auszuschalten).
- benutzen Sie die Tasten Up & Down für die Auswahl von entweder LOC ON oder LOC OFF.
- drücken Sie nochmals die Set-Taste zur Bestätigung Ihrer Auswahl.

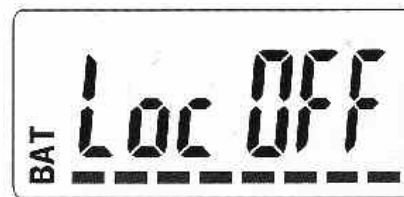
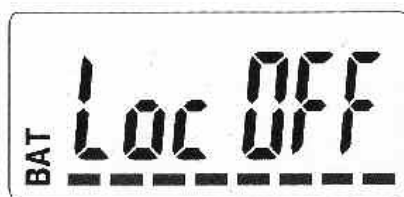
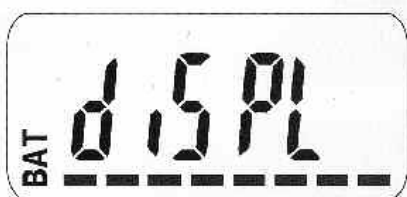

ACHTUNG

1. Ist der Empfänger eingeschaltet und zeigt cc Un LOCK" an oder die rote LED-Kontrollleuchte auf dem Empfänger blinkt, dann bedeutet es, dass der Empfänger oder der Sender außer Betrieb ist. In diesem Fall wenden Sie sich bitte auf Ihren Verkäufer.
2. Benutzen Sie gleichfalls mehrere UHF-Systeme, stellen Sie die Frequenzen jedes Systems hinsichtlich der anderen Frequenzen am weitesten ein, Sie vermeiden so den Interferenzen zwischen den Systemen..
3. Bei dem Batterieeinlegen in den Sender (manueller oder Bandsender) wahren Sie die Polarität, sonst droht die Beschädigung Ihres Senders.
4. Stellen Sie richtig die Empfängerempfindlichkeit ein, dadurch erhalten Sie den besten möglichen Empfang.

TECHNISCHE SPEZIFIKATIONEN

Allgemeine

Regime:.....PLL
 Frequenzbereich:520Mhz - 820Mhz
 Modulation:FM
 Maximale Abweichung:+/-45 Hz
 Frequenzübertragung:80Hz - 15 KHz (+/-3dB)
 Betriebstemperatur: -10 °C do + 50 °C

Manueller Sender

Sendeleistung:25 bis 30mW dynamische
 Kammer:dynamische
 Batterie:2 x 1,5V alkalische AA

Empfänger:

Empfindlichkeit:12dBuV
 Empfindlichkeitsbereich:12 bis 32 dbU
 Symmetrischer Ausgang:0 bis 0,5V / 600 Ohm
 Unsymmetrischer Ausgang:.....0 bis 0,5V / 600 Ohm
 Speisung:DC 12-14V
 Verbrauch:300mA

HANDBMIKROFON

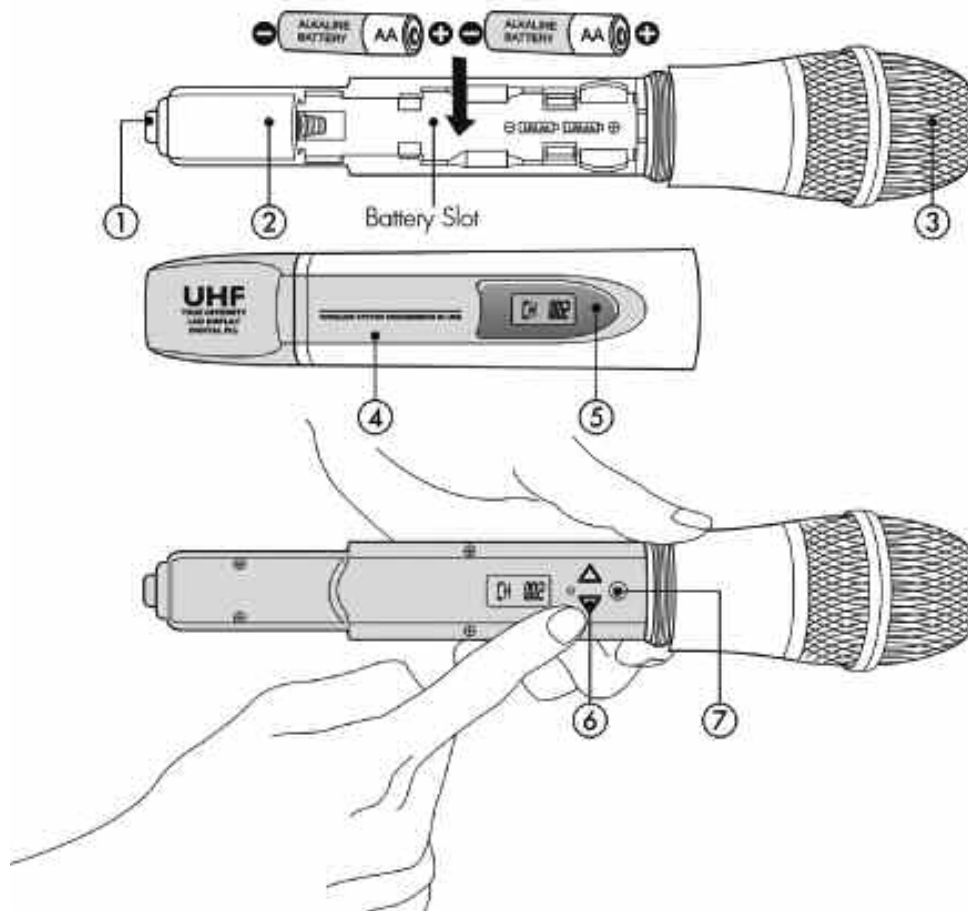

1. Schalter: für die Anstellung des Gerätes drücken und halten Sie den auf dem unteren Gerätdeckel untergebrachten Schalter für die Zeit von 2-3 Sekunden, bis die Unterbeleuchtung des LCD-Displays nicht angemacht wird. Für das Ausschalten des Gerätes drücken und halten Sie nochmals den Schalter bis die Zeit, wann die Unterbeleuchtung des Displays erlischt.

2. Eingebaute Mikrofonantenne

3. Kondensator und Netz

4. Batteriedeckel: legen Sie in die Öffnung zwei Batterien Typ AA ein. Schalten Sie die Batterien im Widerspruch mit der Polarität ein, kann zur Gerätbeschädigung zukommen. Im Fall, dass zur Beschädigung in Folge solcher Einschaltung zukommt, verfällt die Garantie.

5. Batteriestandindikator: leuchtet diese Kontrollleuchte, bedeutet es, dass die Batterie fast entladen ist und ist auszutauschen.

6. Korrekturstasten (UP, DOWN): Korrekturstasten dienen zur Änderung der Systemeinstellung.

7. Die Einstelltaste (SET): macht verschiedene Einstellungen zugänglich, die möglich sind, im Rahmen des Systems zu regeln und die zur Regelungsbestätigung dienen.

VERMERK: nachdem Sie die SET-Taste und die Korrekturstasten UP und DOWN zur Regelung der Einstellung des Gerätes benutzen, drücken Sie nochmals die SET-Taste zur Bestätigung der Änderungen. Im Gegenfall wird die Einstellung nicht geändert.

HANDEMIKROFON

Zuerst drücken Sie die Auslösetaste auf dem Unterdeckel, folgend lösen Sie durch leichtes Drehen die Klinke.

(*zur Wahl: Sie haben die Möglichkeit unter sechs verschiedenen Deckelfarben zu wählen: grüne, blaue, gelbe, silberne, orange und schwarze. Diese Deckel sind separat verkauft.)

VERMERK: wenn Sie oder andere Personen auf irgendeine Weise absichtlich oder unbeabsichtigt das Empfängernetz (des Mikrofons) beschädigen, behält sich der Hersteller das Recht der Garantieannullierung vor.

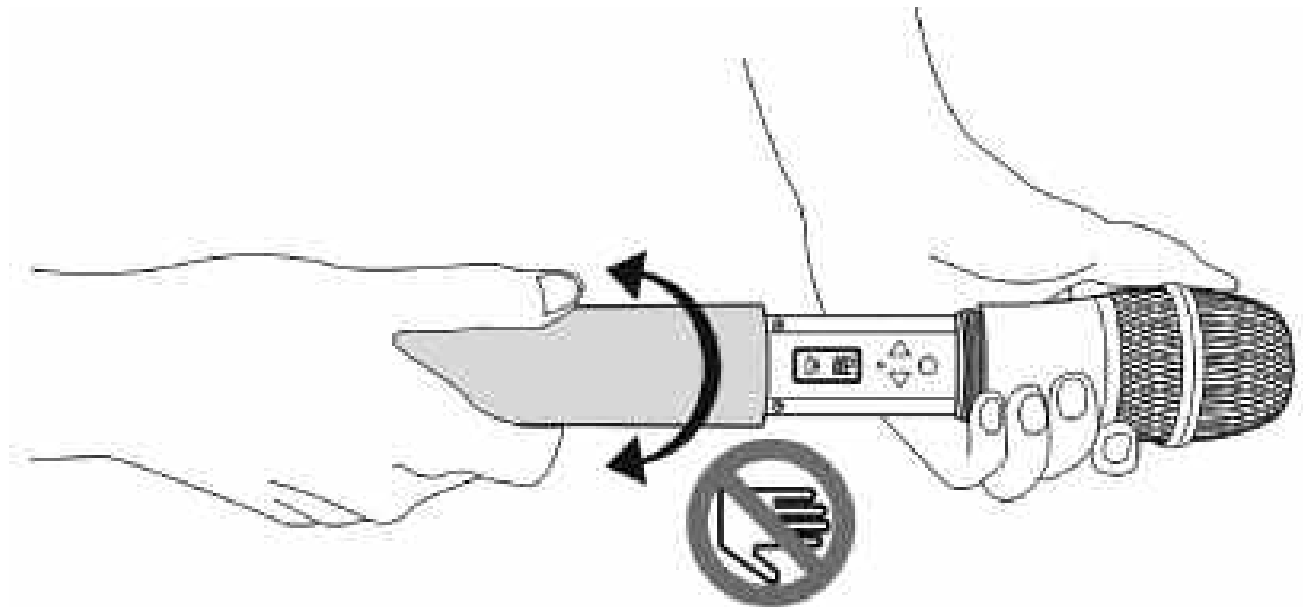

WIRELESS MICROPHONE

Danach ziehen Sie die Klinke aus, wodurch Sie den LCD-Monitor des Mikrofons entdecken.

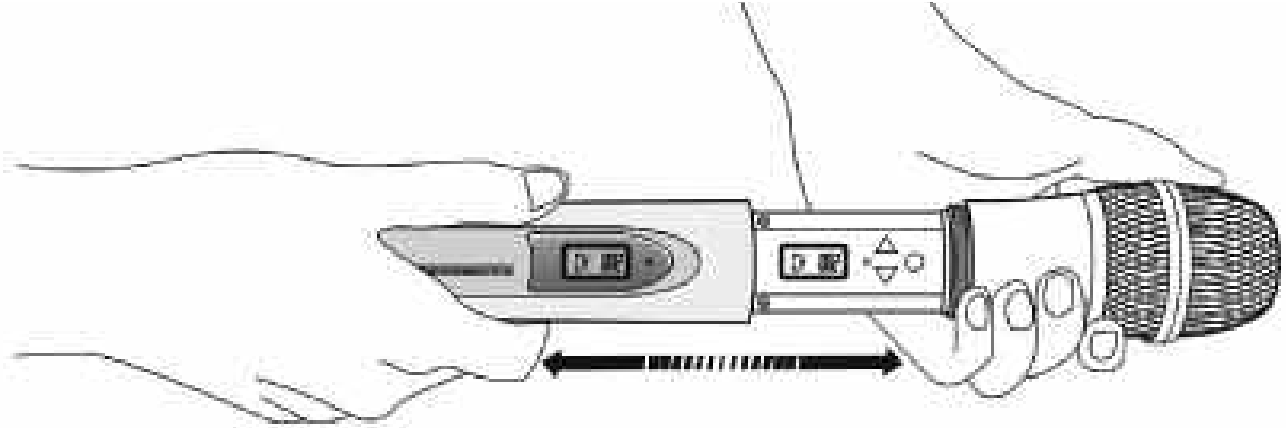

VERMEREK: ziehen Sie die Klinke aus, überzeugen Sie sich, dass diese gänzlich ausgezogen wurde.

Für die Änderung der Einstellung drücken Sie die SET-Taste. Dadurch wählen Sie zwischen den einzelnen Mikrofonmoden, die Sie einstellen möchten. Für die Einstellung benutzen Sie die Tasten UP und DOWN. Für die Wahlbestätigung drücken Sie nochmals die SET-Taste. Ist die Batterie fast entladen, wird die über das LCD-Display untergebrachte Leuchte leuchten.

Zur Regelung von weiteren Moden drücken Sie die SET-Taste, bis Sie den gewünschten Modus nicht auswählen. Danach stellen Sie die gewünschten Regelungen durch das Drücken der Tasten UP und DOWN ein. Für die Bestätigung drücken Sie wieder die SET-Taste.

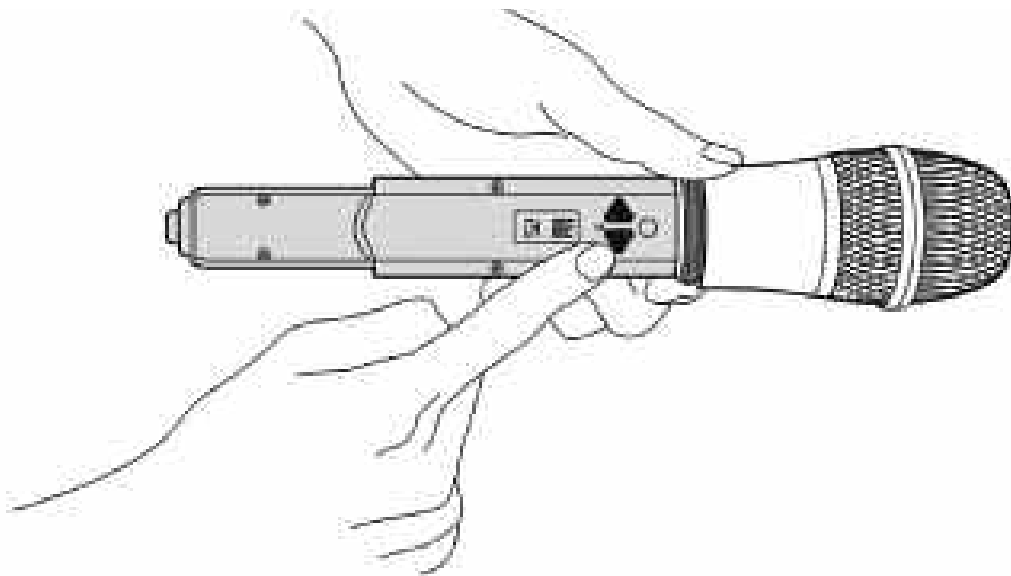

EINSTELLUNG IHRES HANDMIKROFONS

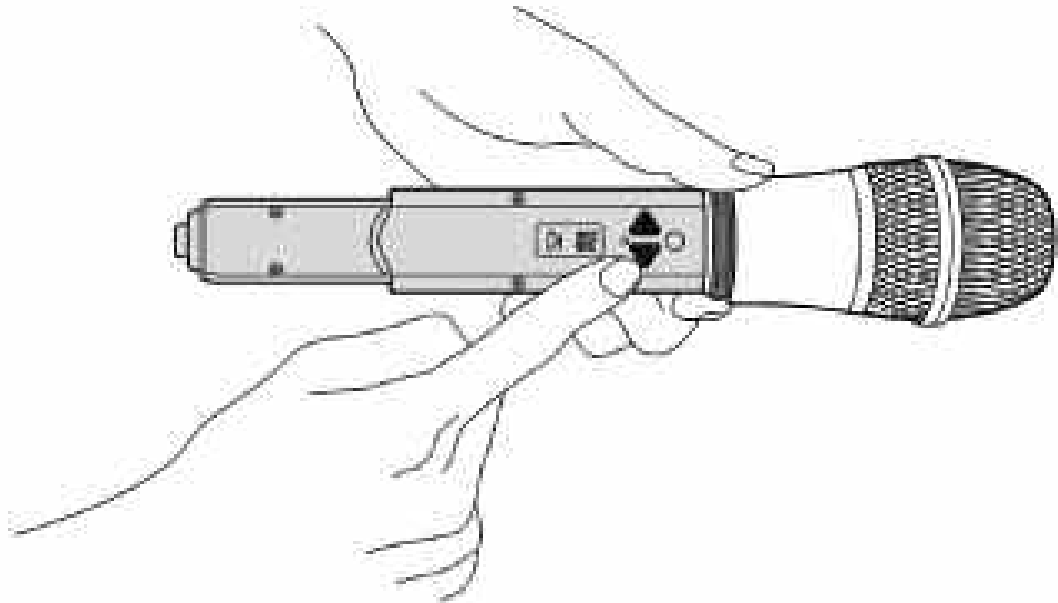

Für die Änderung der Frequenz- oder der Kanaleinstellung drücken Sie die SET-Taste, bis auf dem Display CH001 *(Kanalwerte auf dem Display) oder 750.000 *(Frequenzwerte auf dem Display) (*können sich in der Abhängigkeit auf der aktuellen Einstellung unterscheiden) dargestellt wird. Durch das Drücken der Tasten UP und DOWN wählen Sie zwischen den verschiedenen Kanälen und Frequenzen (Kanalbereich ist von 1 bis 99). Nach der Einstellung wird das LCD-Display leuchten. Drücken Sie die SET-Taste für die Bestätigung der Änderungen (wenn Sie diese nicht bestätigen, werden keine Regelungen durchgeführt werden).

VERMERK: vergleichen Sie die Frequenz- und Kanaleinstellung mit der Einstellung des Empfängers. RF – Indikator auf dem Empfänger stellt die Signalwerte dar.

ZU DEN ÄNDERUNGEN ZWISCHEN "FREQUENCY" UND "CHANNEL" AUF DEM DISPLAY

"FREQUENCY" stellt die aktuellen Einheiten des Frequenzsignals, indem "CHANNEL" die vertretende Nummer oder Buchstabe dar.

Drücken Sie die SET-Taste bis auf dem Display "DISPLAY" dargestellt wird. Nach 1 bis 2 Sekunden wird auf dem Display FYE 9 (für Frequenz) oder CHAnn1 (für Kanal) angezeigt. **VERMERK:** aktuelle Darstellung hängt von der Einstellung ab. Durch das Drücken der Tasten UP und DOWN schalten Sie zwischen den oben beschriebenen zwei Einstellungen um. Dann wird das LCD-Display angemacht. Drücken Sie die SET-Taste für die Bestätigung der Änderungen (wenn Sie diese nicht bestätigen, werden keine Regelungen durchgeführt).

ZUM BLOCKIEREN UND ENTBLOCKUNG DER EINSTELLUNGEN:

VERMERK: im geblockten Modus können keine Einstellungen geregelt und das Gerät kann nicht ausgeschaltet werden, indem im entblockten Modus können alle Einstellungen geregelt werden.

Drücken Sie die SET-Taste, bis auf dem Display "LOC SET" dargestellt wird. Nach 1 bis 2 Sekunden wird auf dem Display LoC OFF (Entblockung) oder Loc ON (Blockieren) dargestellt. Durch das Drücken der Tasten UP und DOWN wählen Sie zwischen diesen zwei Einstellungen. Danach wird das LCD-Display aufleuchten. Drücken Sie die SET-Taste für die Bestätigung der Änderungen (wenn Sie diese nicht bestätigen, werden keine Regelungen durchgeführt werden).